

**155.**

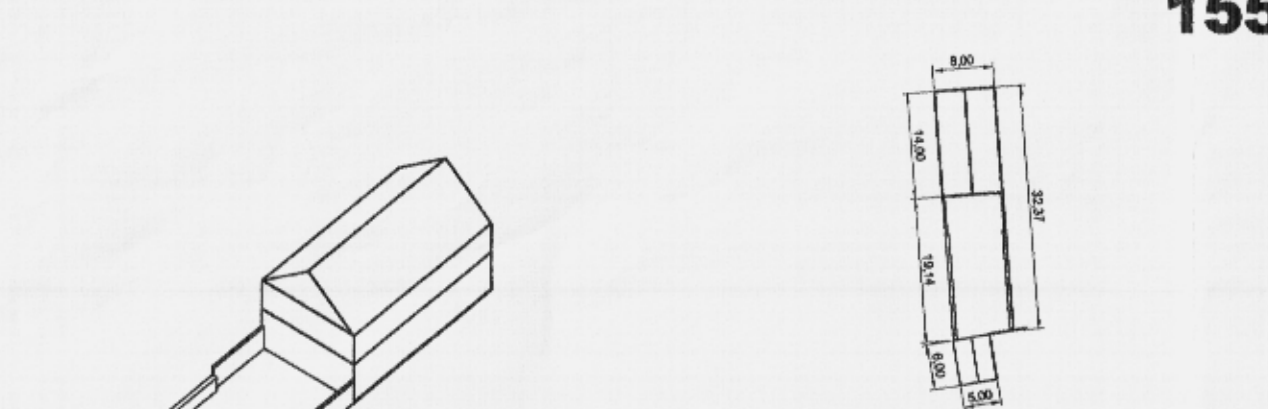

categorie: dure koop  
 kavelsoppervlakt: 232 m<sup>2</sup>  
 woongevolome: 890 m<sup>3</sup>  
 goot-/nokhoogte: 6.2/9.7m  
 bijzonderheden: --

**156.**

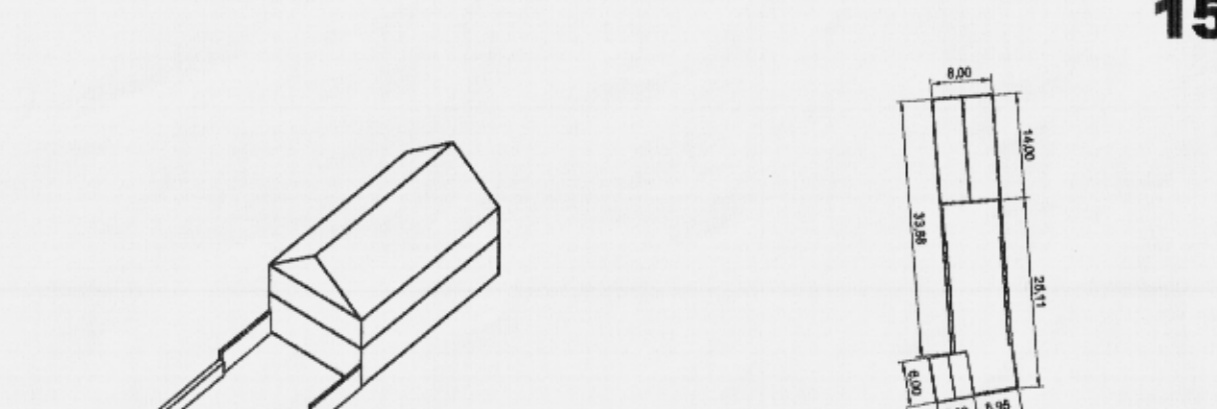

categorie: dure koop  
 kavelsoppervlakt: 334 m<sup>2</sup>  
 woongevolome: 890 m<sup>3</sup>  
 goot-/nokhoogte: 6.2/9.7m  
 bijzonderheden: --

**157.**

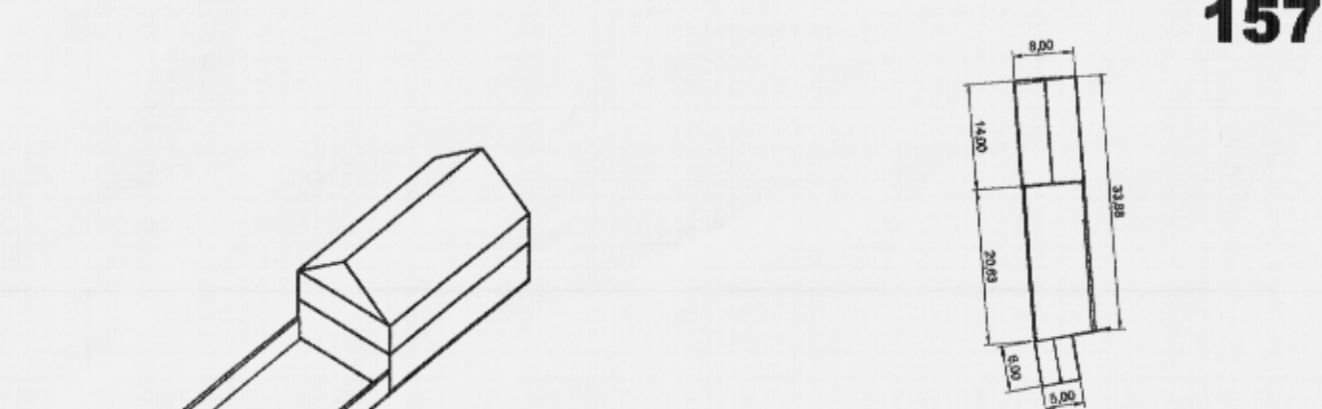

categorie: dure koop  
 kavelsoppervlakt: 302 m<sup>2</sup>  
 woongevolome: 890 m<sup>3</sup>  
 goot-/nokhoogte: 6.2/9.7m  
 bijzonderheden: --

**158.**



categorie: dure koop  
 kavelsoppervlakt: 332 m<sup>2</sup>  
 woongevolome: 890 m<sup>3</sup>  
 goot-/nokhoogte: 6.2/9.2m  
 bijzonderheden: --

**159.**

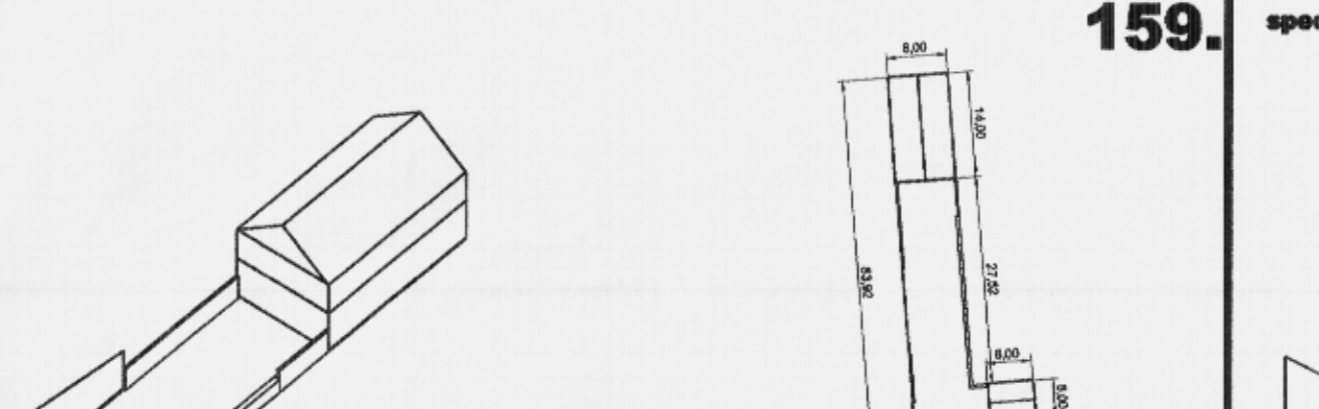

categorie: dure koop  
 kavelsoppervlakt: 504 m<sup>2</sup>  
 woongevolome: 860 m<sup>3</sup>  
 goot-/nokhoogte: 6.2/9.2m  
 bijzonderheden: --

**160.** *speciel 14: hals met formale hageruin*

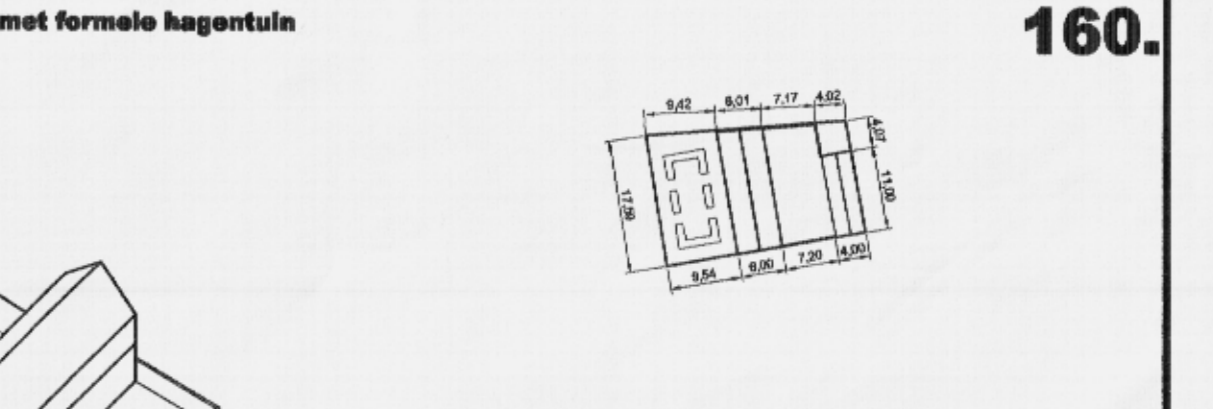

particulier  
 kavelsoppervlakt: 435 m<sup>2</sup>  
 woongevolome: 750 m<sup>3</sup>  
 goot-/nokhoogte: 6.2/9.2m  
 bijzonderheden: - formale hageruin  
 - geschakeld

**161.**



categorie: particulier  
 kavelsoppervlakt: 375 m<sup>2</sup>  
 woongevolome: 1100 m<sup>3</sup>  
 goot-/nokhoogte: 6.2/8.9m  
 bijzonderheden: geschakeld

**162.**



categorie: particulier  
 kavelsoppervlakt: 402 m<sup>2</sup>  
 woongevolome: 1080 m<sup>3</sup>  
 goot-/nokhoogte: 6.2/9.2m  
 bijzonderheden: --

**163.**

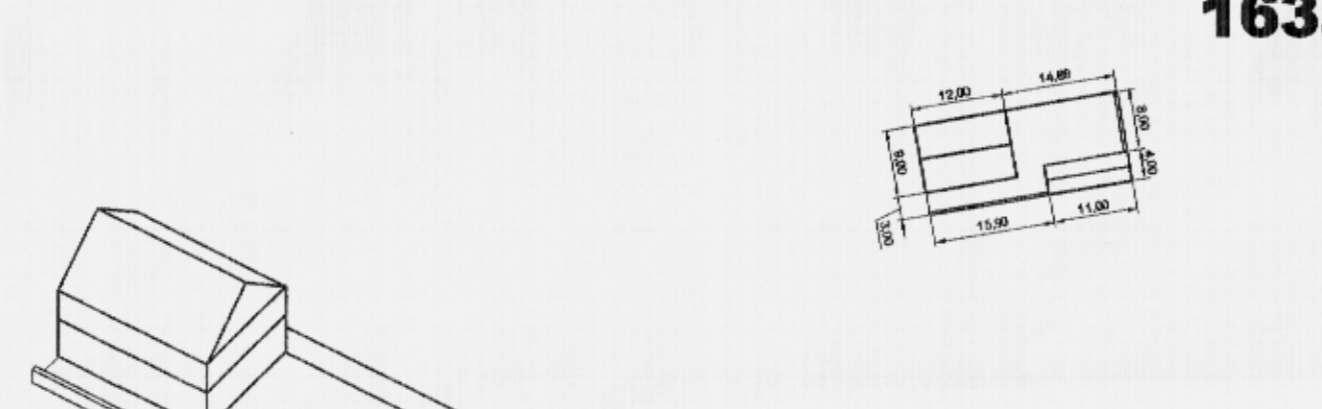

categorie: particulier  
 kavelsoppervlakt: 323 m<sup>2</sup>  
 woongevolome: 885 m<sup>3</sup>  
 goot-/nokhoogte: 6.2/10.2m  
 bijzonderheden: --

**164.**

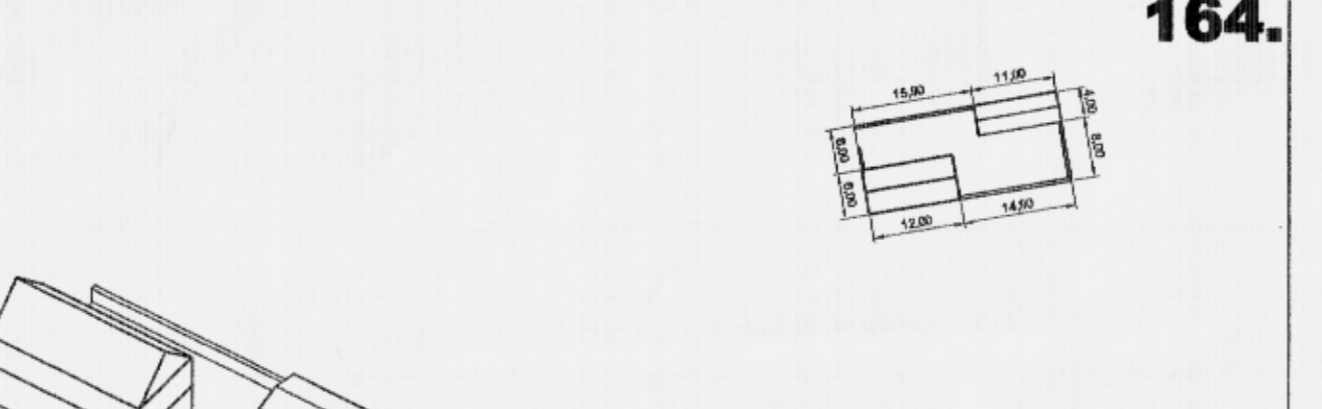

categorie: particulier  
 kavelsoppervlakt: 223 m<sup>2</sup>  
 woongevolome: 555 m<sup>3</sup>  
 goot-/nokhoogte: 6.2/9.2m  
 bijzonderheden: --

**165.**

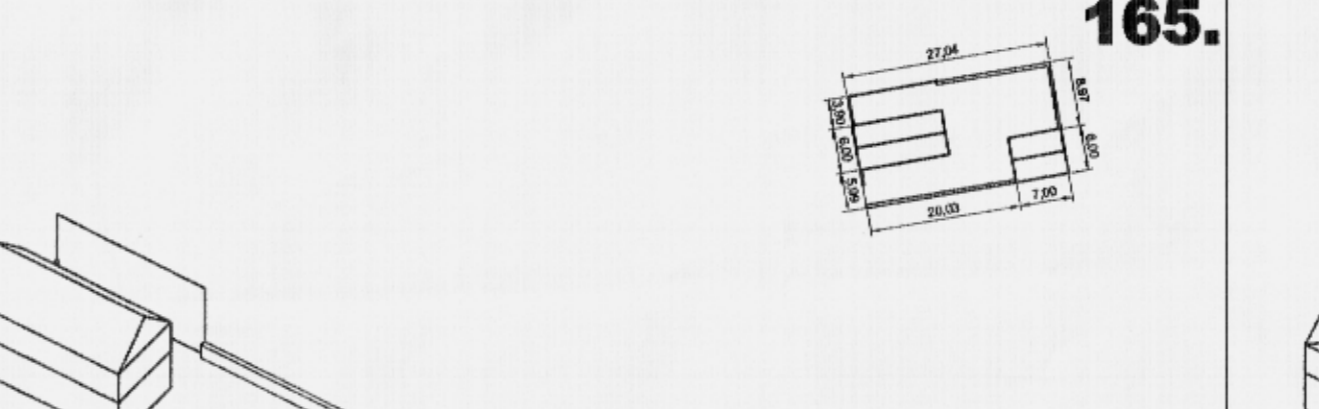

categorie: particulier  
 kavelsoppervlakt: 405 m<sup>2</sup>  
 woongevolome: 555 m<sup>3</sup>  
 goot-/nokhoogte: 6.2/9.2m  
 bijzonderheden: --

**166.**

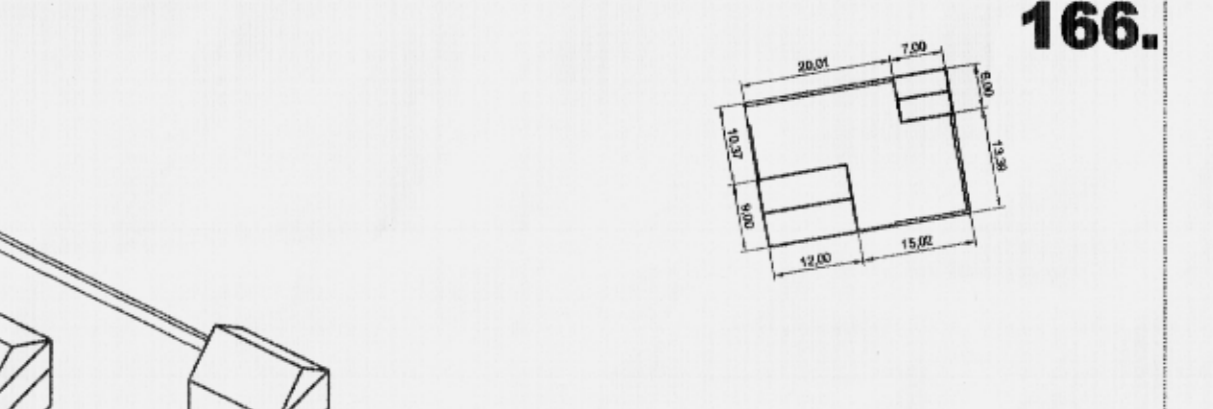

categorie: particulier  
 kavelsoppervlakt: 524 m<sup>2</sup>  
 woongevolome: 830 m<sup>3</sup>  
 goot-/nokhoogte: 6.2/9.2m  
 bijzonderheden: geschakeld

**167.**



categorie: particulier  
 kavelsoppervlakt: 326 m<sup>2</sup>  
 woongevolome: 830 m<sup>3</sup>  
 goot-/nokhoogte: 6.2/9.2m  
 bijzonderheden: geschakeld

**168.**



categorie: particulier  
 kavelsoppervlakt: 335 m<sup>2</sup>  
 woongevolome: 555 m<sup>3</sup>  
 goot-/nokhoogte: 6.2/9.2m  
 bijzonderheden: geschakeld

**169.** *speciel 18: knikvoering*



categorie: particulier  
 kavelsoppervlakt: 396 m<sup>2</sup>  
 woongevolome: 780 m<sup>3</sup>  
 goot-/nokhoogte: 6.2/9.7m  
 bijzonderheden: --

**170.**



categorie: dure koop  
 kavelsoppervlakt: 244 m<sup>2</sup>  
 woongevolome: 580 m<sup>3</sup>  
 goot-/nokhoogte: 6.2/8.9m  
 bijzonderheden: --

**171.**



categorie: dure koop  
 kavelsoppervlakt: 228 m<sup>2</sup>  
 woongevolome: 580 m<sup>3</sup>  
 goot-/nokhoogte: 6.2/8.9m  
 bijzonderheden: --

**172.**

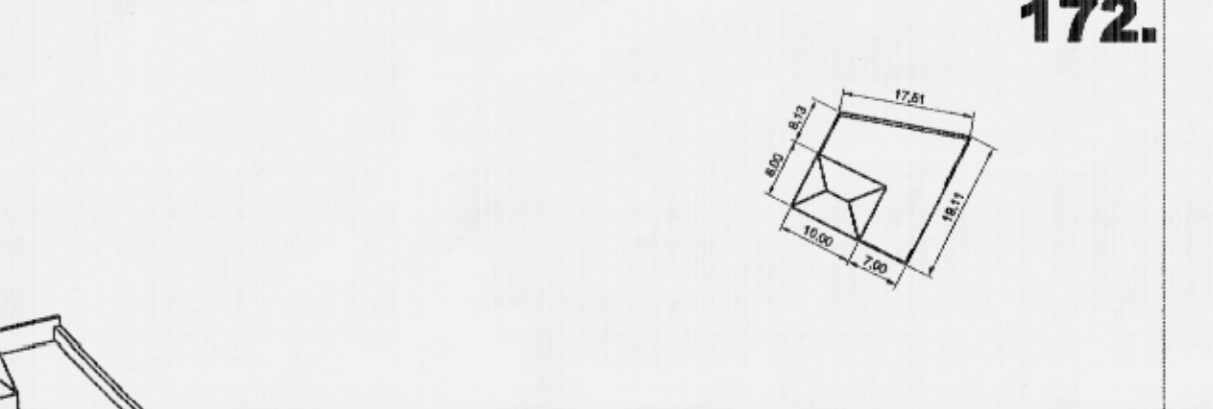

categorie: dure koop  
 kavelsoppervlakt: 283 m<sup>2</sup>  
 woongevolome: 580 m<sup>3</sup>  
 goot-/nokhoogte: 6.2/8.9m  
 bijzonderheden: --

**173.**



categorie: bereikbare koop  
 kavelsoppervlakt: 112 m<sup>2</sup>  
 woongevolome: 300 m<sup>3</sup>  
 goot-/nokhoogte: 3.5/6.5m  
 bijzonderheden: --

**174-176.**



categorie: bereikbare koop  
 kavelsoppervlakt: 110 m<sup>2</sup>  
 woongevolome: 140 m<sup>3</sup>  
 goot-/nokhoogte: --  
 bijzonderheden: --

**177.**



categorie: bereikbare koop  
 kavelsoppervlakt: 150 m<sup>2</sup>  
 woongevolome: 300 m<sup>3</sup>  
 goot-/nokhoogte: 6.2/9.2m  
 bijzonderheden: --

**178.**



categorie: particulier  
 kavelsoppervlakt: 355 m<sup>2</sup>  
 woongevolome: 520 m<sup>3</sup>  
 goot-/nokhoogte: 6.2/9.2m  
 bijzonderheden: geschakeld

**179.**

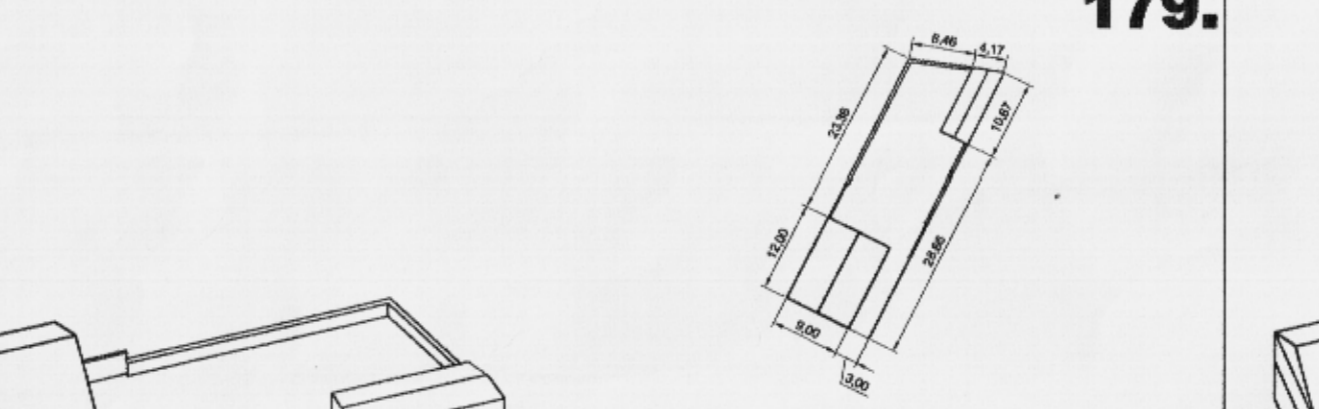

categorie: particulier  
 kavelsoppervlakt: 449 m<sup>2</sup>  
 woongevolome: 830 m<sup>3</sup>  
 goot-/nokhoogte: 6.2/9.2m  
 bijzonderheden: geschakeld

**180.**

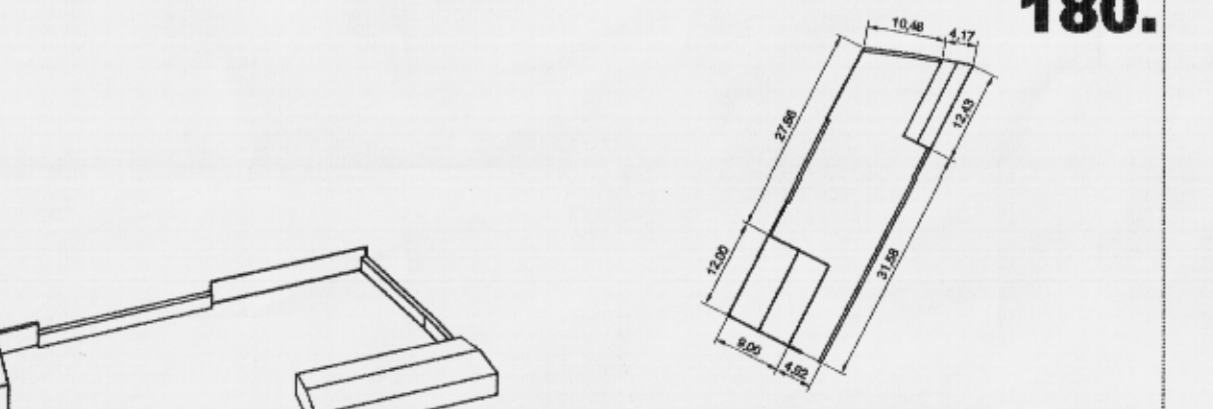

categorie: particulier  
 kavelsoppervlakt: 585 m<sup>2</sup>  
 woongevolome: 830 m<sup>3</sup>  
 goot-/nokhoogte: 6.2/9.2m  
 bijzonderheden: --

**181.**

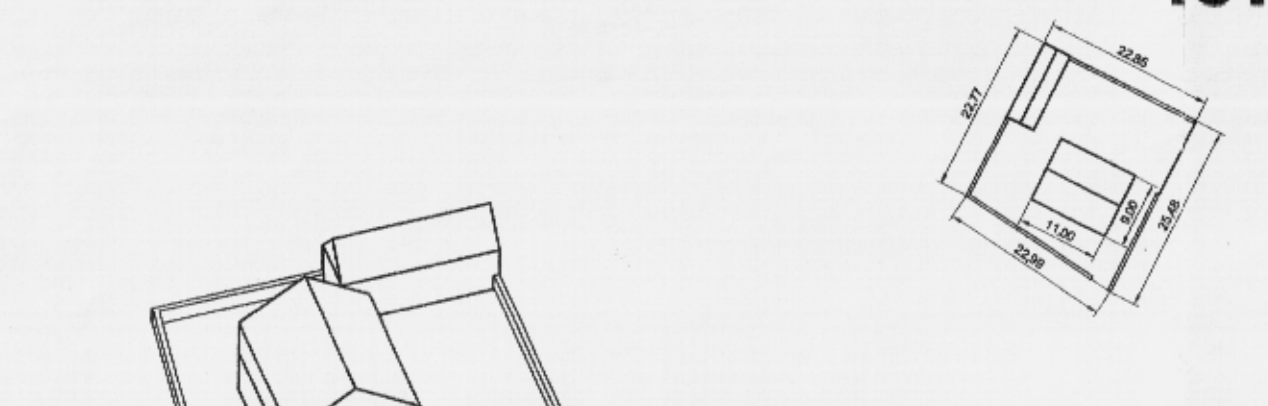

categorie: particulier  
 kavelsoppervlakt: 551 m<sup>2</sup>  
 woongevolome: 760 m<sup>3</sup>  
 goot-/nokhoogte: 6.2/9.2m  
 bijzonderheden: --

**182.**

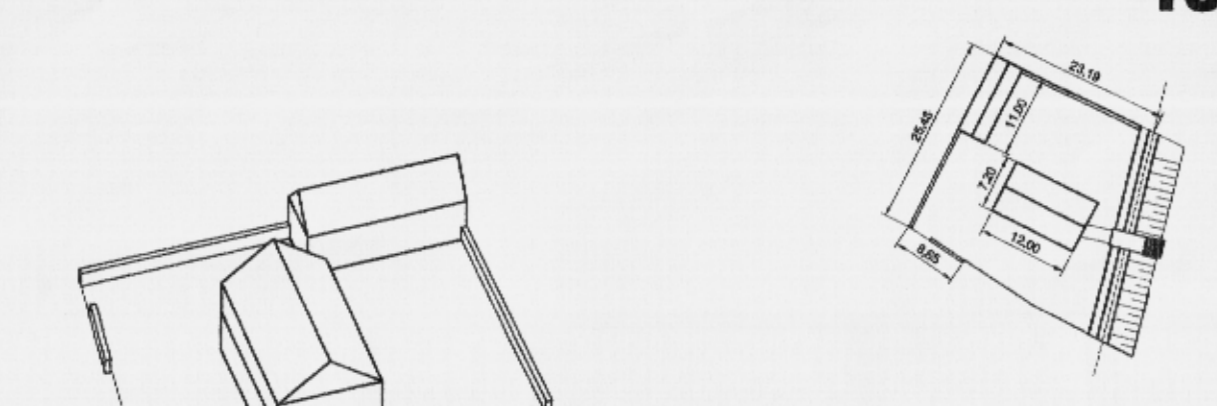

categorie: particulier  
 kavelsoppervlakt: 709 m<sup>2</sup>  
 woongevolome: 865 m<sup>3</sup>  
 goot-/nokhoogte: 6.2/9.2m  
 bijzonderheden: uitzicht op de Vecht

**183.** *speciel 19: landhuis*

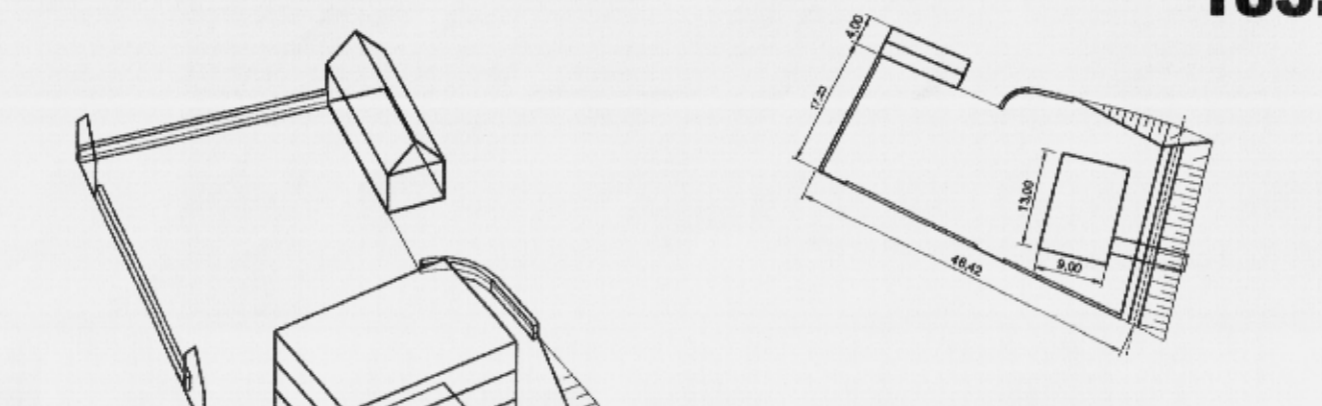

categorie: particulier  
 kavelsoppervlakt: 977 m<sup>2</sup>  
 woongevolome: 1590 m<sup>3</sup>  
 goot-/nokhoogte: 12.0 m  
 bijzonderheden: uitzicht op de vecht

**separate garages a.**



**separate garages b.**

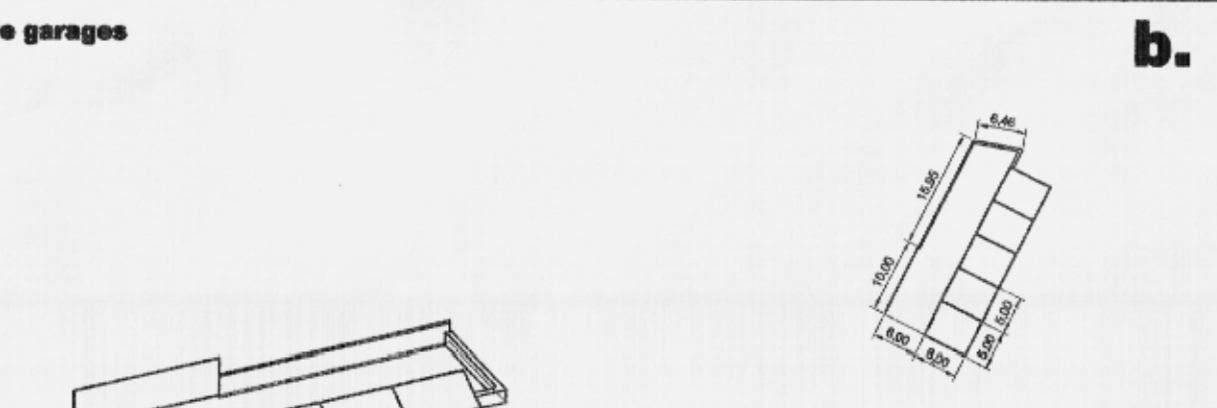

woningvolome: afwijking max. +/- 15 %  
 goot-/nokhoogte: gegeven hoogtes zijn minimaal  
 afwijking max. + 10%

17.12.03 aanpassingen kavels fase 1 & 2

project: Cronenburg, Loenen a/d Vecht  
 projectnr: 6198  
 ontwerper: Gemeente Loenen  
 paspoorten kavels 155 t/m 183, a-b  
 schaal: 1:500 / 1:1000 datum: 03.12.01 tekeningnummer: 0105

