

106.

107.

108.

109.

110.

111.

112.

113.

114.

115.

116.

117.

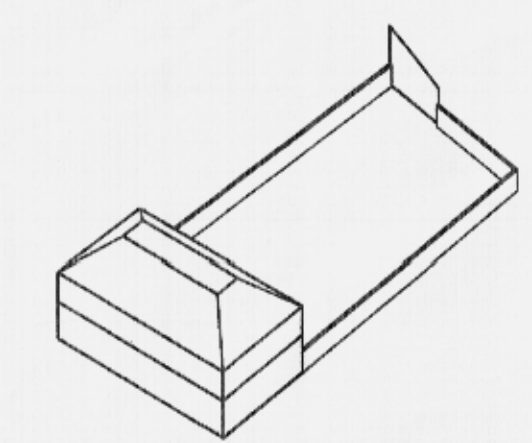

categorie: particulier  
 kavelpoppervlakt: 428 m<sup>2</sup>  
 woningvolumen: 865 m<sup>3</sup>  
 goot-inkhoogte: 6.2/9.2m  
 bijzonderheden: --

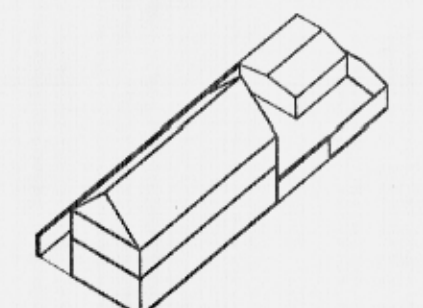

categorie: particulier  
 kavelpoppervlakt: 234 m<sup>2</sup>  
 woningvolumen: 670 m<sup>3</sup>  
 goot-inkhoogte: 6.2/9.7m  
 bijzonderheden: --

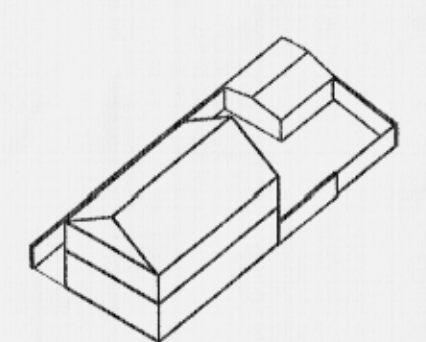

categorie: particulier  
 kavelpoppervlakt: 270 m<sup>2</sup>  
 woningvolumen: 740 m<sup>3</sup>  
 goot-inkhoogte: 6.2/9.7m  
 bijzonderheden: --

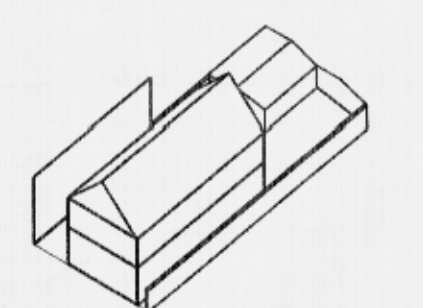

categorie: particulier  
 kavelpoppervlakt: 229 m<sup>2</sup>  
 woningvolumen: 620 m<sup>3</sup>  
 goot-inkhoogte: 6.2/9.7m  
 bijzonderheden: --

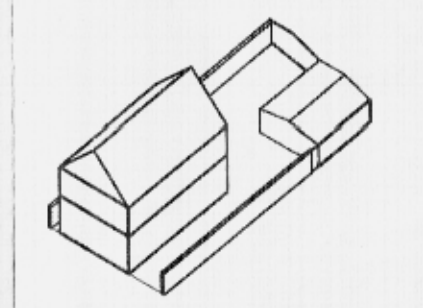

categorie: particulier  
 kavelpoppervlakt: 215 m<sup>2</sup>  
 woningvolumen: 475 m<sup>3</sup>  
 goot-inkhoogte: 6.2/9.7m  
 bijzonderheden: --

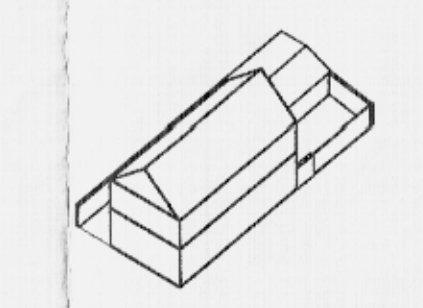

categorie: particulier  
 kavelpoppervlakt: 183 m<sup>2</sup>  
 woningvolumen: 555 m<sup>3</sup>  
 goot-inkhoogte: 6.2/9.2m  
 bijzonderheden: --

118.

119.

120.

121.

122.

123.

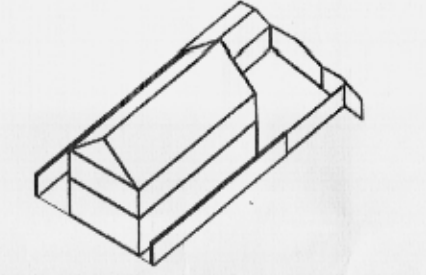

categorie: particulier  
 kavelpoppervlakt: 207 m<sup>2</sup>  
 woningvolumen: 805 m<sup>3</sup>  
 goot-inkhoogte: 6.2/9.2m  
 bijzonderheden: --

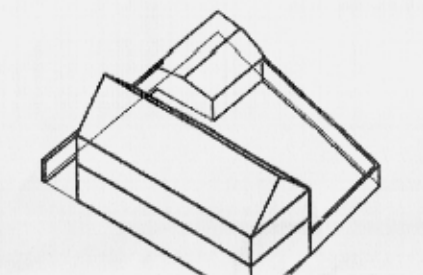

categorie: particulier  
 kavelpoppervlakt: 287 m<sup>2</sup>  
 woningvolumen: 718 m<sup>3</sup>  
 goot-inkhoogte: 6.2/9.7m  
 bijzonderheden: --

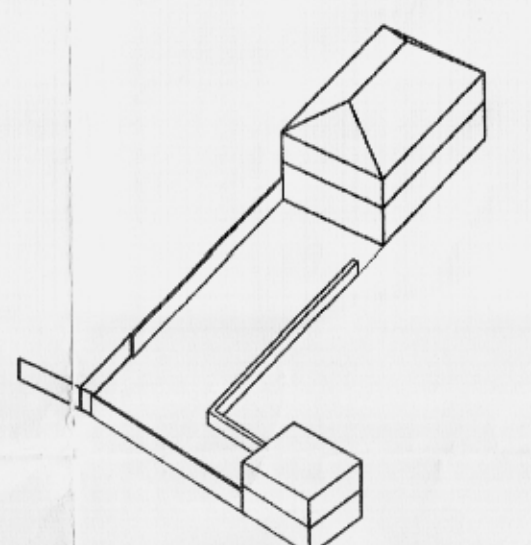

categorie: dure koop  
 kavelpoppervlakt: 357 m<sup>2</sup>  
 woningvolumen: 740 m<sup>3</sup>  
 goot-inkhoogte: 6.2/9.7m  
 bijzonderheden: --

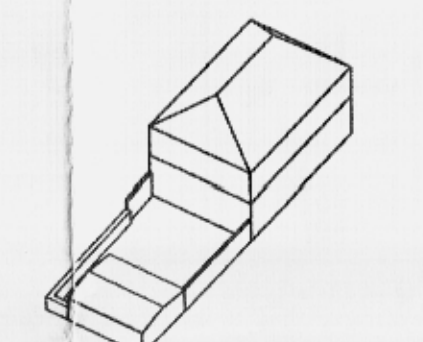

categorie: dure koop  
 kavelpoppervlakt: 196 m<sup>2</sup>  
 woningvolumen: 740 m<sup>3</sup>  
 goot-inkhoogte: 6.2/9.7m  
 bijzonderheden: --

124.

125.

126.

127.

128.

129.

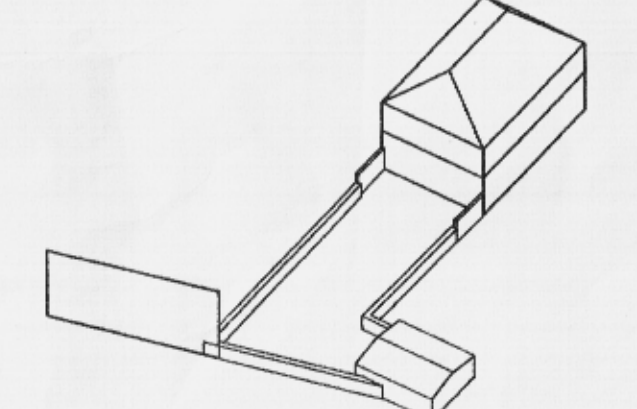

categorie: dure koop  
 kavelpoppervlakt: 295 m<sup>2</sup>  
 woningvolumen: 740 m<sup>3</sup>  
 goot-inkhoogte: 6.2/9.7m  
 bijzonderheden: --

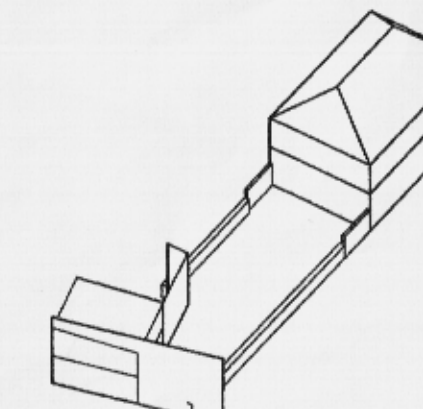

categorie: dure koop  
 kavelpoppervlakt: 272 m<sup>2</sup>  
 woningvolumen: 740 m<sup>3</sup>  
 goot-inkhoogte: 6.2/9.7m  
 bijzonderheden: --

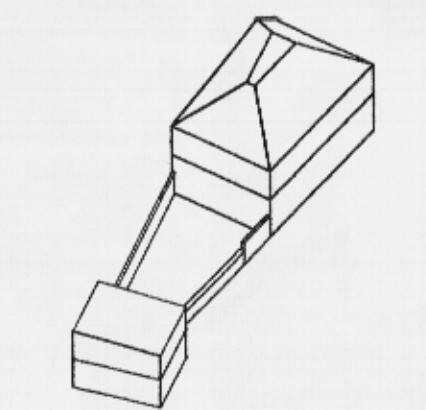

categorie: particulier  
 kavelpoppervlakt: 200 m<sup>2</sup>  
 woningvolumen: 705 m<sup>3</sup>  
 goot-inkhoogte: 6.2/9.2m  
 bijzonderheden: geschakeld

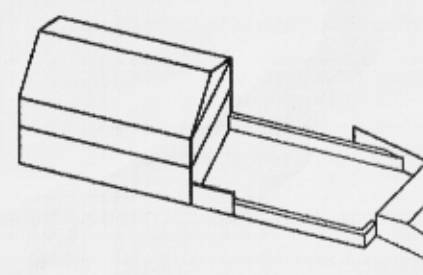

categorie: particulier  
 kavelpoppervlakt: 230 m<sup>2</sup>  
 woningvolumen: 715 m<sup>3</sup>  
 goot-inkhoogte: 6.2/8.7m  
 bijzonderheden: geschakeld

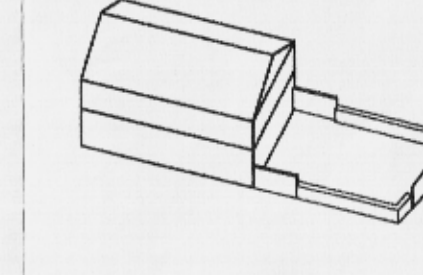

categorie: particulier  
 kavelpoppervlakt: 209 m<sup>2</sup>  
 woningvolumen: 715 m<sup>3</sup>  
 goot-inkhoogte: 6.2/8.7m  
 bijzonderheden: geschakeld

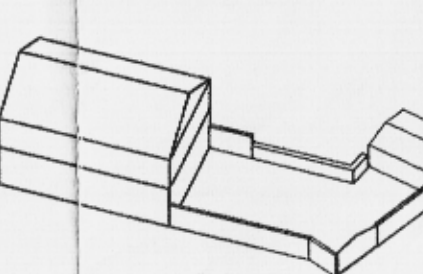

categorie: particulier  
 kavelpoppervlakt: 239 m<sup>2</sup>  
 woningvolumen: 715 m<sup>3</sup>  
 goot-inkhoogte: 6.2/8.7m  
 bijzonderheden: geschakeld

speciaal 13: balzaalhuis

130.

131.

132.

133.

134.

135.

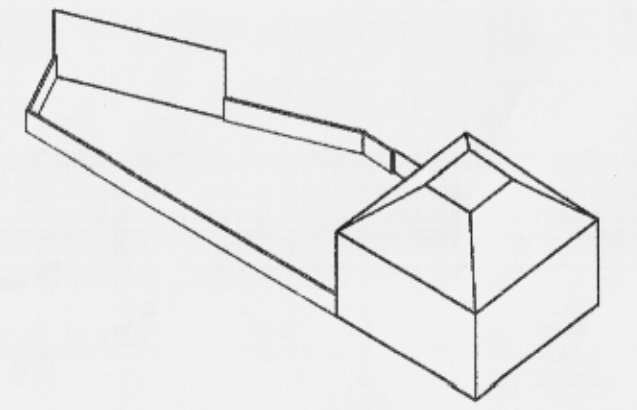

categorie: particulier  
 kavelpoppervlakt: 438 m<sup>2</sup>  
 woningvolumen: 1460 m<sup>3</sup>  
 goot-inkhoogte: 8.0/12.0m  
 bijzonderheden: verdiepingshoogte: 4.5 m

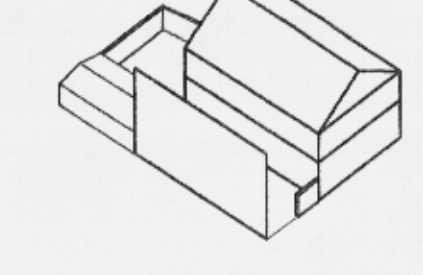

categorie: particulier  
 kavelpoppervlakt: 226 m<sup>2</sup>  
 woningvolumen: 740 m<sup>3</sup>  
 goot-inkhoogte: 6.2/9.2m  
 bijzonderheden: --

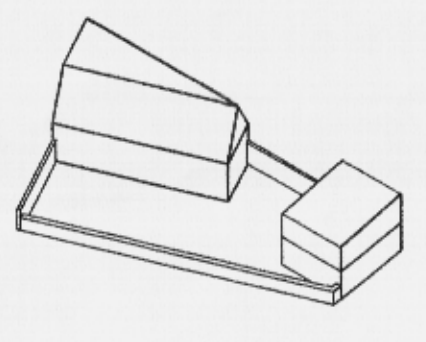

categorie: particulier  
 kavelpoppervlakt: 255 m<sup>2</sup>  
 woningvolumen: 445 m<sup>3</sup>  
 goot-inkhoogte: 3.5/7.0m  
 bijzonderheden: --

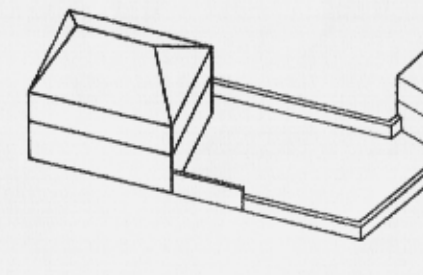

categorie: dure koop  
 kavelpoppervlakt: 281 m<sup>2</sup>  
 woningvolumen: 600 m<sup>3</sup>  
 goot-inkhoogte: 6.2/9.2 m  
 bijzonderheden: --

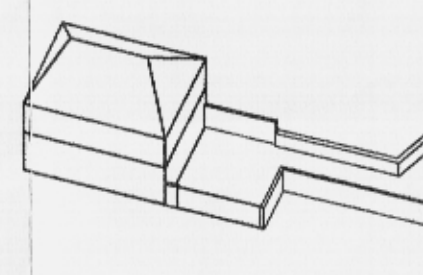

categorie: dure koop  
 kavelpoppervlakt: 254 m<sup>2</sup>  
 woningvolumen: 600 m<sup>3</sup>  
 goot-inkhoogte: 6.2/9.2m  
 bijzonderheden: --

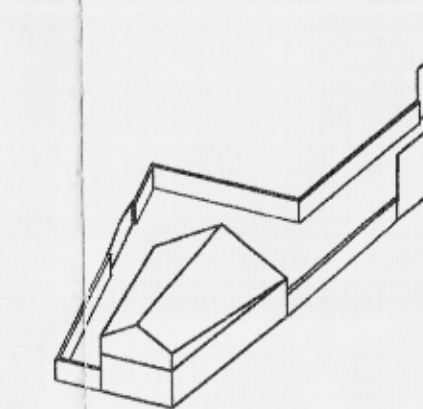

categorie: particulier  
 kavelpoppervlakt: 315 m<sup>2</sup>  
 woningvolumen: 425 m<sup>3</sup>  
 goot-inkhoogte: 3.5/7.0m  
 bijzonderheden: - teruggetrokken  
 - uitzicht op de polder

136.

137.

138.

139.

140.

141.

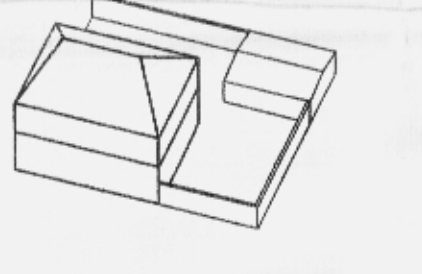

categorie: middeldure koop  
 kavelpoppervlakt: 261 m<sup>2</sup>  
 woningvolumen: 600 m<sup>3</sup>  
 goot-inkhoogte: 6.2/9.2m  
 bijzonderheden: --

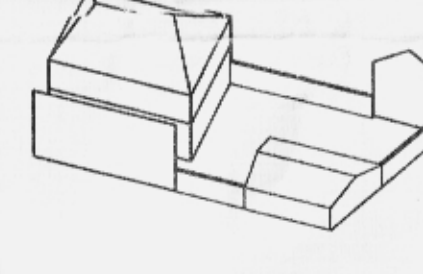

categorie: dure koop  
 kavelpoppervlakt: 253 m<sup>2</sup>  
 woningvolumen: 600 m<sup>3</sup>  
 goot-inkhoogte: 6.2/9.2m  
 bijzonderheden: --

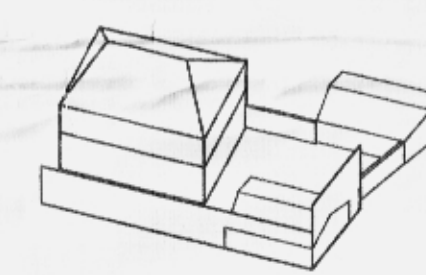

categorie: dure koop  
 kavelpoppervlakt: 223 m<sup>2</sup>  
 woningvolumen: 600 m<sup>3</sup>  
 goot-inkhoogte: 6.2/9.2m  
 bijzonderheden: --

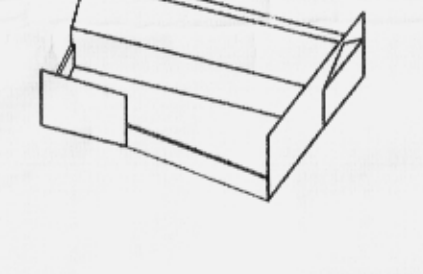

categorie: particulier  
 kavelpoppervlakt: 211 m<sup>2</sup>  
 woningvolumen: 440 m<sup>3</sup>  
 goot-inkhoogte: 3.5/5.5m  
 bijzonderheden: --

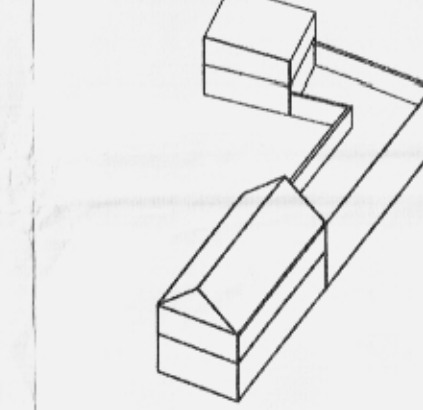

categorie: middeldure koop  
 kavelpoppervlakt: 232 m<sup>2</sup>  
 woningvolumen: 555 m<sup>3</sup>  
 goot-inkhoogte: 6.2/9.2m  
 bijzonderheden: --

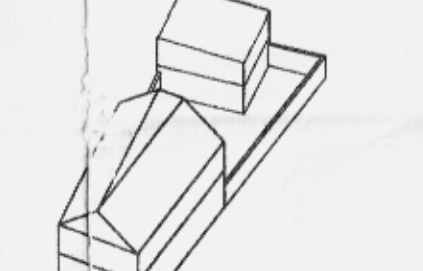

categorie: middeldure koop  
 kavelpoppervlakt: 201 m<sup>2</sup>  
 woningvolumen: 645 m<sup>3</sup>  
 goot-inkhoogte: 6.2/8.9m  
 bijzonderheden: --

speciaal 16: hof en galerie

142.

143.

144.

145.

146-148.

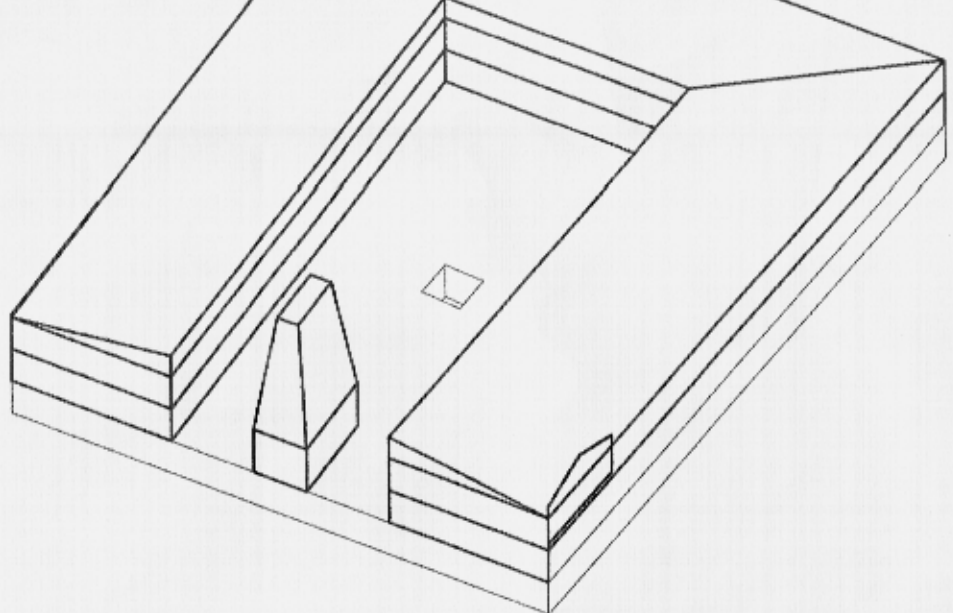

categorie: start-finishwoningen  
 kavelpoppervlakt: 2089 m<sup>2</sup>  
 woningvolumen: 9900 m<sup>3</sup> (20 app.)  
 goot-inkhoogte: 6.0/8.0 m  
 bijzonderheden: bij de entree staat een hoge sculptuur in de as van de entreeaan sculptuur bijv. een klok  
 opp.parkgarage: 2080 m<sup>2</sup>

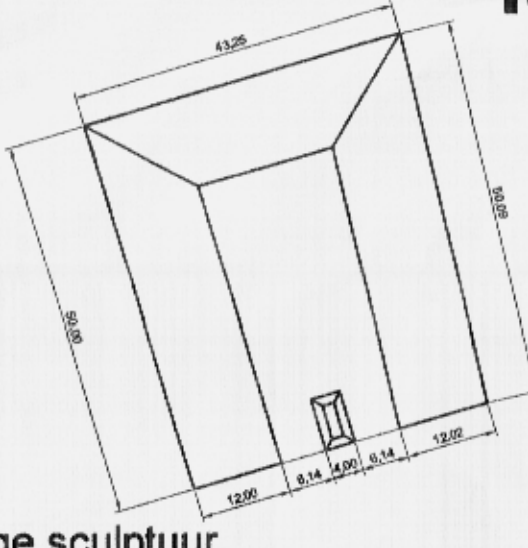

categorie: particulier  
 kavelpoppervlakt: 387 m<sup>2</sup>  
 woningvolumen: 630 m<sup>3</sup>  
 goot-inkhoogte: 7.0/8.5m  
 bijzonderheden: --

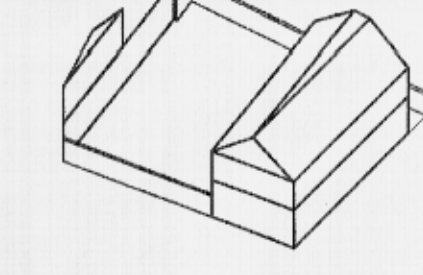

categorie: particulier  
 kavelpoppervlakt: 295 m<sup>2</sup>  
 woningvolumen: 700 m<sup>3</sup>  
 goot-inkhoogte: 6.2/8.9m  
 bijzonderheden: --

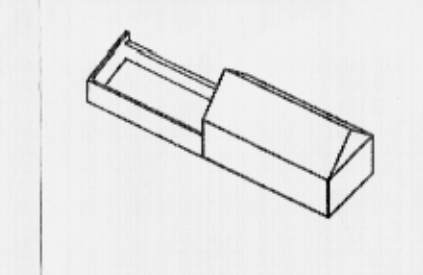

categorie: bereikbare koop  
 kavelpoppervlakt: 100 m<sup>2</sup>  
 woningvolumen: 245 m<sup>3</sup>  
 goot-inkhoogte: 3.7/7.0m  
 bijzonderheden: --

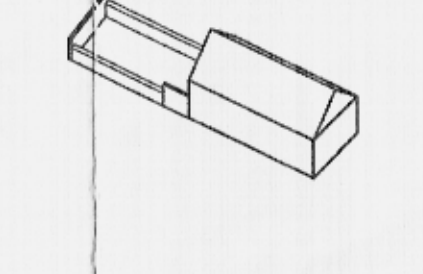

categorie: bereikbare koop  
 kavelpoppervlakt: var.  
 woningvolumen: 245 m<sup>3</sup>  
 goot-inkhoogte: 3.5/6.2m  
 bijzonderheden: --

149.

150.

151.

152.

153.

154.

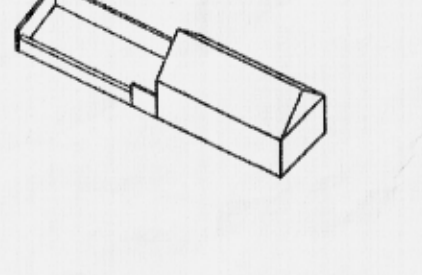

categorie: betaalbare koop  
 kavelpoppervlakt: 110 m<sup>2</sup>  
 woningvolumen: 245 m<sup>3</sup>  
 goot-inkhoogte: 3.5/6.2m  
 bijzonderheden: --

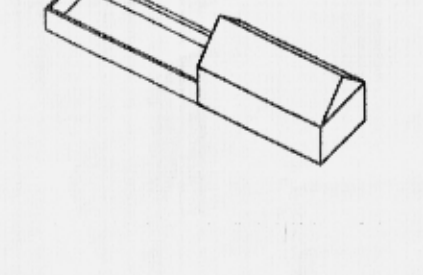

categorie: bereikbare koop  
 kavelpoppervlakt: 114 m<sup>2</sup>  
 woningvolumen: 245 m<sup>3</sup>  
 goot-inkhoogte: 3.5/6.2m  
 bijzonderheden: --

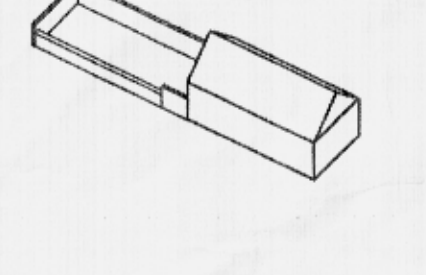

categorie: bak  
 kavelpoppervlakt: 114 m<sup>2</sup>  
 woningvolumen: 245 m<sup>3</sup>  
 goot-inkhoogte: 3.5/6.2m  
 bijzonderheden: --

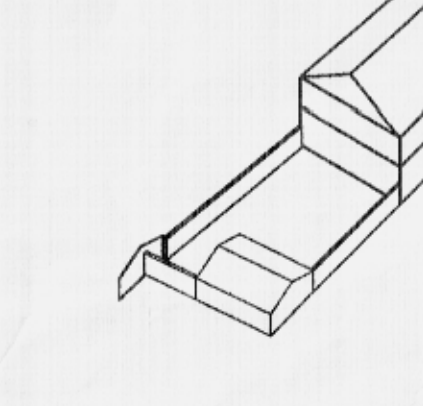

categorie: particulier  
 kavelpoppervlakt: 242 m<sup>2</sup>  
 woningvolumen: 755 m<sup>3</sup>  
 goot-inkhoogte: 6.2/9.2m  
 bijzonderheden: --

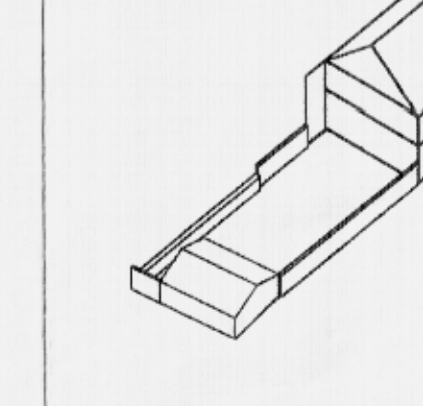

categorie: particulier  
 kavelpoppervlakt: 250 m<sup>2</sup>  
 woningvolumen: 785 m<sup>3</sup>  
 goot-inkhoogte: 6.2/10.0m  
 bijzonderheden: --

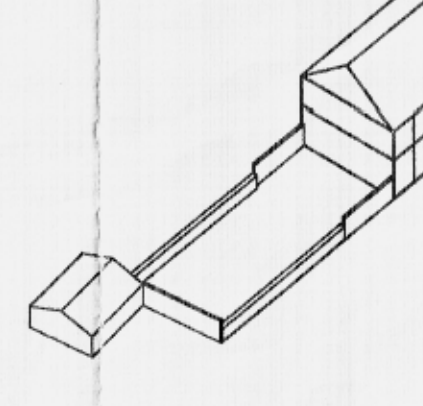

categorie: dure koop  
 kavelpoppervlakt: 286 m<sup>2</sup>  
 woningvolumen: 890 m<sup>3</sup>  
 goot-inkhoogte: 6.2/9.7m  
 bijzonderheden: --



woningvolumen: afwijking max. +/- 15 %  
 goot-inkhoogte: gegeven hoogtes zijn minimaal  
 afwijking max. + 10%

1: 12.00 aansluitingen kavels 1&2 fo

project: Cronenburgh, Loenen a/d Vecht  
 nummer: 0190  
 opdrachtgever: Gemeente Loenen

paspoorten kavels 106 t/m 154  
 schaal: 1:500 / 1000 datum: 27.11.01 ontwerpnummer: 0104



West 8 B.V., Postbus 24326, 3007 DR Rotterdam, tel: 010 485 58 01 fax: 010 485 53 23 e-mail: west8@west8.nl