

Notitie / Memo

HaskoningDHV Nederland B.V.
Transport & Planning

Aan: Rijkswaterstaat
Van: [REDACTED]
Datum: 18 mei 2018
Kopie: Vandewall
Ons kenmerk: T&PBF9637101100NT001
Classificatie: Projectgerelateerd

Onderwerp: Brug Itteren wijziging bestemming - verlegging Gelei

Planvorming brug Itteren

Rijkswaterstaat gaat in de toekomst de brug over het Julianakanaal bij Itteren vervangen. Hiervoor is een variantenstudie uitgevoerd. Rijkswaterstaat heeft gekozen voor de variant 'Vervangen op 9,1 meter', waarbij de nieuwe brug ten zuiden van de huidige brug komt. De Gelei moet daarvoor worden verplaatst. In de variantenstudie is dat punt al benoemd en heeft hierover afstemming met jullie plaatsgevonden.

Op de volgende tekening is de bestaande ligging van de Gelei ten oosten van brug Itteren weergegeven.



Figuur 3.2 – Aanduiding beekloop

Wijziging bestemming

Nu bereidt Gemeente Maastricht een wijziging van de bestemming ter plekke voor om de realisatie van de nieuwe brug mogelijk te maken.

Nieuwe locatie van Gelei

Onderstaand een intekening van de nieuwe positionering, afkomstig uit de variantenstudie.



Figuur 4.5 Aanduiding Beek in nieuwe situatie

Voor de bestemmingswijziging hebben we de nieuwe positionering en dimensionering van de Gelei in meer detail ontworpen.

De nieuwe positie van het oostelijke landhoofd van de brug ligt gedeeltelijk bovenop de beek Gelei. Gezien de wens van het waterschap om zo min mogelijk overkluizingen te realiseren, wordt de bestaande beek ten zuiden van het bestaande landhoofd gedempt en vervolgens verplaatst ten noorden van het landhoofd.

Bij de positionering en dimensionering is rekening gehouden met:

- De omvang en ligging van het landhoofd.
- De aanwezigheid van gasleidingen (rood op bovenstaande tekening). Het blijkt dat deze (eis van 5 m uit richtlijnen van Gasunie) hier ver genoeg vanaf kan worden gepositioneerd.
- De afmetingen van de bestaande loop van de Gelei stroomop- en afwaarts. Hiertoe heeft op 20 april 2018 een locatiebezoek plaatsgevonden. Zie onderstaande foto's.



Foto bestaande Gelei, stroomopwaarts, zuidoost gericht; beek is circa 2 m breed.



Foto bestaande Gelei, stroomafwaarts, noordoost gericht; beek is circa 3 m breed.

Resultaat

Het resultaat is weergegeven op bijgevoegd dwarsprofiel. Op de bijgevoegde overzichtstekening is aangegeven waar het dwarsprofiel zich bevindt.

Reactie Waterschap Limburg

Op 9 mei 2018 heeft Waterschap Limburg ([REDACTED] [REDACTED]), Vakspecialist vergunningen en plantoetsing) als volgt gereageerd op voorgaand voorstel:

“Hierbij het antwoord op jouw vraag.

Gaat Waterschap Limburg, ten behoeve van de wijziging van de bestemming, akkoord met de voorgestelde verplaatsing van de Gelei, zoals aangegeven op bijgevoegd ontwerp?

Wijzigingsplan:

In het bestemmingsplan Landgoederenzone zijn de bestemmingen ‘Water’ en ‘Waterstaat-waterlopen’ al goed opgenomen. Dus het wijzigingsplan kan 1 op 1 gebruik maken van de regels van het bestemmingsplan Landgoederenzone.

De zoneringen voor het profiel van vrije ruimte die uit de Keur komen, worden voor de nieuwe watergang aangehouden.

Met andere woorden als je je houdt aan de gestelde regels is een verplaatsing van de waterloop mogelijk.”

Bijlage 1 Dwarsprofiel

A

55.00m

A'

Kniklijn op doorsnede



Bestaande Fietspad



Nieuwe wegconstructie

Bestaande weg

De afstand tussen de bestaande weg en de teen van de talud varieert tussen 3,10 m en 2,10 m

50.00m

45.00m

40.00m

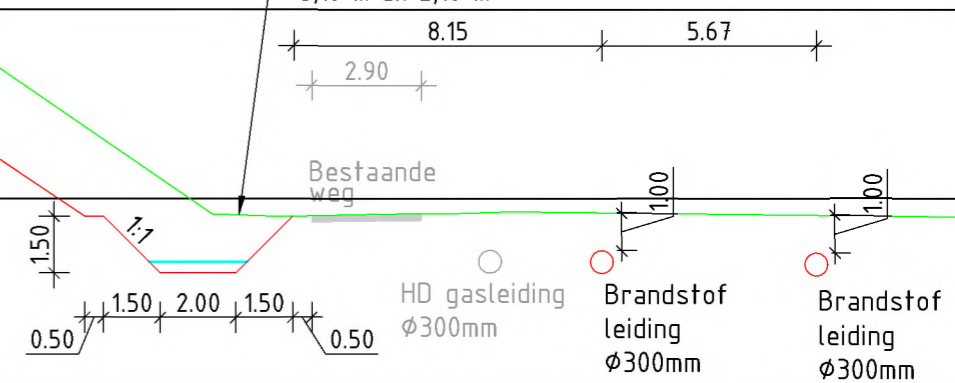

DWP A-A'
Metrering 0.000 tot 84.446

Schaal: 1:200

Bijlage 2 Overzichtstekening

Schaal: 1:500

