



BügelHajema

Ruimte voor de leefomgeving

Groen- en natuurinclusieve maatregelen

Onderwerp: Natuur-inclusieve maatregelen Oude Nijkerkerweg 129-135

Datum: 13-04-2021

Inleiding

De gemeente Ermelo zet bij wijzigingen van bestemmingplannen in op een verplicht puntensysteem voor groen- en natuurinclusief bouwen. Voor diverse natuurinclusieve maatregelen worden 1, 2 of 3 punten gegeven. Het minimale aantal te behalen punten is afhankelijk van de omvang van het project. In dit geval omvat het plangebied de bungalowparken Bos en Weide en De Boskant (Oude Nijkerkerweg 129 en 135) in Ermelo. Het plangebied is circa 1,9 ha groot. Dit betekent dat er minimaal 26 punten moeten worden behaald.

Voor de herontwikkeling is ook een groen- en inrichtingsplan opgesteld. In het plan zijn een verbeelding, foto-impressies en beschrijving opgenomen van de inrichtingsmaatregelen (erfafscheidingen, beplanting, et cetera). Een groot deel van de al bestaande woningen en de daarbij behorende groene inrichting (tuinen, de noordelijke bosrand et cetera) wordt niet aangetast.

Een aantal van de natuurinclusieve maatregelen zijn al gerealiseerd tijdens het bestemmingsplantraject ten bate van een kwaliteitsslag. Daarnaast wordt het groen- en inrichtingsplan ten behoeve van de puntentellen uitgebreid met diverse natuurinclusieve maatregelen en onderbouwd in deze memo en op kaart gezet (figuur 1). Alle maatregelen die in het kader van de kwaliteitsslag al zijn uitgevoerd of zijn gerealiseerd in de periode 2020/2021 zijn meegenomen in de puntentelling. Daarnaast worden in 2022 nog een aantal maatregelen uitgevoerd ten behoeve van het natuurinclusief bouwen.

Maatregelen

VEGETATIE EN VOEDSELAANBOD

Brandgevaarlijke coniferen en andere erfafscheidingen zijn of worden vervangen door beukenhagen of schermen met *Hedera hibernica*. Heggen en hagen en afscheidingen van klimop bieden slaapplek aan huismussen en nestgelegenheid voor zangvogels. Daarnaast biedt bloeiende klimop vooral in de herfst een goede bron van nectar voor insecten, aangezien dan veel andere planten al uitgebloeid zijn. Vlinderstruiken die zorgvuldig gesnoeid worden, kunnen ook een groot deel van het jaar nectar leveren aan vlinders, hommels en bijen. In het vroege voorjaar biedt klimop voedsel voor vogels in de vorm van bessen. *Hedera hibernica* en vlinderstruik zijn niet inheems in Nederland en daardoor is de aanplant niet meegenomen in de puntentelling voor de maatregel 'bekleding van gevels en losse muren met inheemse planten' of 'Vijf inheemse struiken', maar wel in de puntentelling voor 'het hele jaar is er voedsel voor vogels in tuin/erf beschikbaar'. In diverse tuinen worden de vogels ook al gevoerd.

BügelHajema, Adviseurs voor leefomgeving en omgevingsrecht BNSP

Vaart NZ 50, 9401 GN Assen T 0592 316 206

E info@bugelhajema.nl W www.bugelhajema.nl

Vestigingen te Assen, Leeuwarden en Amersfoort

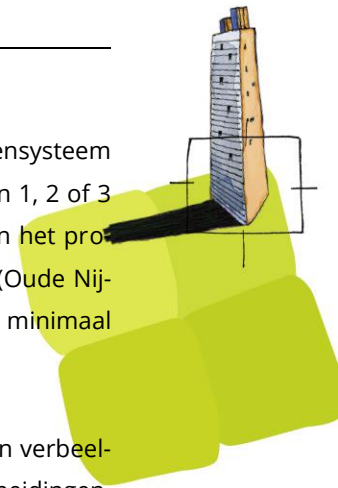



Daarnaast zijn de beukenhagen op diverse plekken langer dan 10 m (zeker bij elkaar opgeteld), waar ook 1 punt voor gescoord kan worden.

NESTPLEKKEN EN VERBLIJFPLAATSEN

Doordat de huidige woningen vaak voorzien zijn van bitumen dakbedekking, waar vogels geen nest onder kunnen maken en om meer nestgelegenheid te creëren, worden in het hele park 15 nestkastjes opgehangen, zowel voor huismus, boeren of -huiswaluw als mezen en boomkruiper. Ook wordt een vleermuiskast en een drietal insectenhôtels opgehangen. In tabel 1 zijn de type kasten en op-hangvereisten vermeld.



Afbeelding 1 t/m 4. Met de klok mee: huismuskast, huiswaluwkom, waterschaal en vleermuiskast. Bron: vivara.nl



WATER

De aanwezigheid van water is vooral belangrijk voor de aanwezige amfibieën en vogels. Het kunnen badderen is belangrijk voor de verzorging van de veren van vogels. Daarnaast moeten vooral zaadeters (o.a. mussen) op diverse momenten op een dag drinken. Op het park zijn al twee vijvers aanwezig in tuinen. Er zijn of worden nog drie nieuwe vijvers aangelegd. Daarnaast worden twee nieuwe waterschalen voor vogels bijgeplaatst, vlakbij nieuwe nestkastjes.

Tabel 1. Type kasten en ophangvereisten (bron: vogelbescherming.nl¹ en Bij12)

| Soort | Type kast/maatregel | Plaatsbepaling |
|---|---|---|
| Koolmees | Nestkast met diameter invliegopening 3,2 cm | Ophanghoogte 2-3 m, minimaal 10 m uit elkaar op boom |
| Pimpelmees | Nestkast met diameter invliegopening 2,8 cm | Ophanghoogte 2-3 m Minimaal 3 m van koolmeeskast, op boom |
| Huismus | Gecombineerde nestkast (bijv. 3 kasten bij elkaar) diameter invliegopening 3,5 cm | Ophanghoogte meer dan 2 m, op een gebouw |
| Boomkruiper | Ongeverfde kast met speciale invliegopening voor boomkruiper | Ophanghoogte 1,5-3 m |
| Boerenzwaluw, huiszwaluw | Zwaluwkom (kunstnest) | Onder overstek van dak (nok), gegroepeerd |
| Gebouwbewonende vleermuizen (gewone dwergvleermuis) | Chillon of Beaumaris van Vivara | Ophanghoogte minimaal 3 m. Op relatief zonnige plek, niet in of onder kunstlicht of waar er regen in kan komen, vrije invliegroute |
| Boombewonende vleermuizen | VK WS 05 of VK WS 04 van Vivara Pro | Ophanghoogte minimaal 3 m aan een boom. Op plek zonder directe regeninslag en wind |
| Insecten | Mallorca of Suraj van Vivara | Op een zonnige plek in de buurt van bloeiende planten |
| Diverse vogels | Waterschaal | Minimaal 2 m van struiken of bomen. Niet in de volle zon. Regelmatig het water verversen. Op de grond of op een paal van circa 1 m hoog |

¹ <https://www.vogelbescherming.nl/in-mijn-tuin/nestkasten/zelf-een-nestkast-maken>

Natuurinclusief bouwen bungalowpark Oude Nijkerkerweg

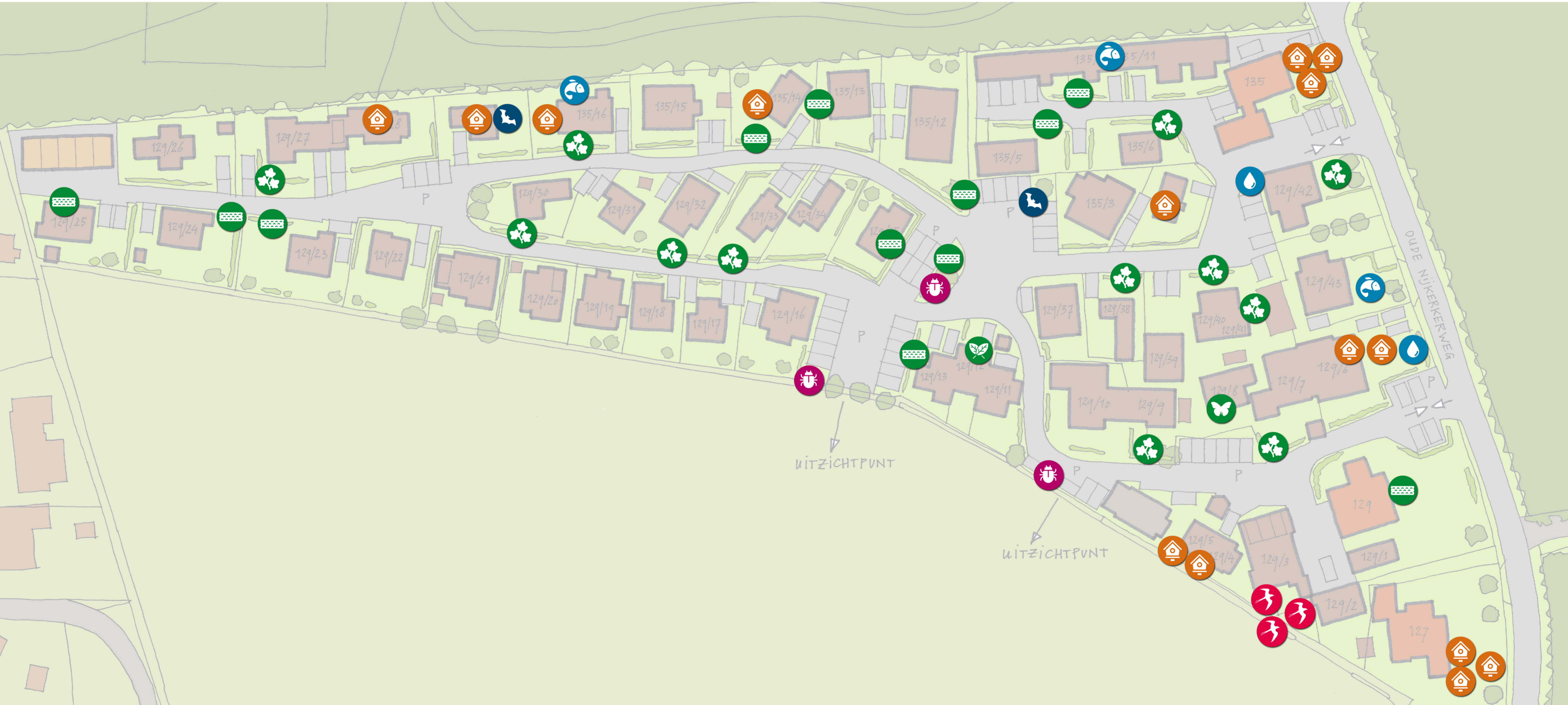

- | | | |
|---|---|--|
|  Nestkast |  Waterschaal |  Beukenhaag |
|  Zwaluwnestkast |  Vijver |  Hedera |
|  Vleermuis kast |  Vlinderstruik | |
|  Insectenhotel |  Laurier | |

Bestemmingsplan Oude Nijkerkerweg 129 - 135

Bijlage Groen en natuurInclusief bouwen

| maatregel | soort indien van toepassing | aantal maatregelen | punten per maatregel | subtotaal | opmerking |
|--|-----------------------------|--------------------|----------------------|-----------|---|
| Insectenstenen of insectenhôtels | | 3 | 1 | 3 | |
| Nestplaats voor vogels | voor diverse zangvogels | 18 | 1 | 18 | |
| Het hele jaar is er voedsel voor vogels in tuin/erf | | 1 | 1 | 1 | divers bomen met bessen, bewoners voeren etc. |
| Verblijfplaats voor vleermuizen | vleermuiskast | 1 | 1 | 1 | type nog te bepalen(gebouw of boom) |
| Tuinvijver | | 3 | 1 | 3 | 3 nieuwe vijvers, er zijn meer vijvers aanwezig |
| Waterschaal voor vogels | | 2 | 1 | 2 | |
| Al het bestaande groen in het plangebied blijft behouden | | 1 | 3 | 3 | |
| Inheemse haag > 10 meter | | 1 | 1 | 1 | diverse beukenhaagjes rondom woningen |
| Totaal behaalde punten | | | | 32 | |