

NIEUWE SITUATIE INRICHTINGSPLAN



	Gazon / Weide / Tuin		Bomen
	Groentetuin met kweekkas		Bebouwing
	Verharding		Beukenhaag 120cm
	Water		Perceelgrens
	Halfverharding		

INRICHTINGSPLAN
Behoort bij verzoek om wijziging van bestemmingsplan aan de Velkemeensedijk te Harskamp.

Voor akkoord: De heer T.J. Morren	Voor akkoord de gemeente:
Datum:	Datum:
Getekend:	Getekend:

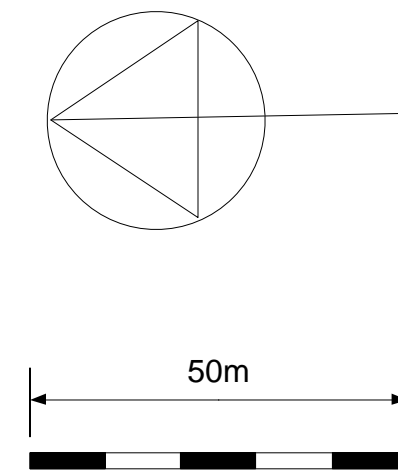

LEGENDA

- | | |
|--|---|
| A. Jonge Wilgen | 1. Perenboom (Pyrus) |
| B. Laurierhaag hoogte 100cm | 2. Paardenkastanje (Aesculus) |
| C. Rozenbottelhaag hoogte 160cm | 3. Fruitbomen, 2 stuks (Malus en Pyrus) |
| D. Gemengde houtwal (Berk / Els / hazelaar) breedte 5m | 4. Lindebomen, 4 stuks (Tilia) |
| E. Vijver - kikkerpoel | 5. Rode Beukenbomen, 8 stuks (Fagus) |
| F. | 6. Fruitbomen, 8 stuks (Malus en Pyrus) |
| G. Beukenhaag (Fagus) hoogte 120cm | 7. Woning |
| H. Houtwal van Elzen, 28 stuks | 8. Landbouwloods |
| I. Knotwilgen, 15 stuks | 9. Werkplaats |
| J. Afgerasterd perceel van veldbloemen (ca 15x50m) | 10. Schapenstal + berging |
| K. Schapenweide | 11. Berging + hobbyruimte |
| L. Verharding | 12. Garage |
| M. Gazon / Tuin | 13. Veranda |
| N. Halfverharding (basaltsplit) | |
| O. Groentetuin met kweekkasje | |

Situatie

- Kad. Gem. : Otterlo
- sectie : F
- nummer : 1397
- schaal : 1:1000

Naam: De heer T.J. Morren
Adres: Velkemeensedijk 2
Postcode: 6732 GE
Woonplaats: Harskamp

Onderdeel:	Inrichtingsplan
Formaat:	A3
Getekend:	HHd
Tekeningnummer:	O17.022.HB_01
Bladnummer:	01
Schaal:	1:1000
Datum:	27-11-2017
Gewijzigd:	12-10-2018



H.Hovestad
Kerkstraat 12
6721 VA Bennekom
Tel: 06 – 20 61 17 64
www.hovestadbuitenruimte.nl
info@hovestadbuitenruimte.nl