

Formuliersversie
2020.01

Aanvraaggegevens

Algemeen

Aanvraagnummer 7787227
Aanvraagnaam Foliebassin - Tjoelker
Uw referentiecode 63118

Ingediend op 09-05-2023
Soort procedure Reguliere procedure

Projectomschrijving Het plaatsen van een foliebassin op het achtererf
Opmerking -
Gefaseerd Nee
Blokkerende onderdelen weglaten Nee
Kosten openbaar maken Ja
Bijlagen die later komen -
Bijlagen n.v.t. of al bekend -

Bevoegd gezag

Naam: Gemeente Smallingerland
Bezoekadres: Gauke Boelensstraat 2
9203 RM DRACHTEN
Postadres: Postbus 10.000
9200 HA DRACHTEN
Telefoonnummer: 0512 - 581 234
Faxnummer: 0512-581400
E-mailadres: gemeente@smallingerland.nl
Website: www.smallingerland.nl
Contactpersoon: afdeling Publiek

Overzicht bijgevoegde modulebladen

Aanvraaggegevens

Aanvragergegevens

Locatie van de werkzaamheden

Werkzaamheden en onderdelen

Overig bouwwerk bouwen

- Bouwen

Werk of werkzaamheden uitvoeren

- Werk of werkzaamheden uitvoeren

Bijlagen

Kosten



Aanvrager bedrijf

1 Bedrijf

KvK-nummer	82696667
Vestigingsnummer	000006382460
(Statutaire) naam	Molkfeebedriuw Tjoelker
Handelsnaam	Molkfeebedriuw Tjoelker

2 Contactpersoon

Geslacht	<input checked="" type="checkbox"/> Man <input type="checkbox"/> Vrouw
Voorletters	H
Voorvoegsels	-
Achternaam	Tjoelker
Functie	-

3 Vestigingsadres bedrijf

Postcode	9221TM
Huisnummer	7
Huisletter	-
Huisnummertoevoeging	-
Straatnaam	Heidbuorren
Woonplaats	Rottevalle

4 Correspondentieadres

Adres	Heidbuorren 7 9221TM Rottevalle
-------	------------------------------------



Gemachtigde bedrijf

1 Bedrijf

KvK-nummer	01118484
Vestigingsnummer	000017677076
(Statutaire) naam	P.A.S. Mestopslagsystemen B.V.
Handelsnaam	-

2 Contactpersoon

Geslacht	<input checked="" type="checkbox"/> Man <input type="checkbox"/> Vrouw
Voorletters	S
Voorvoegsels	-
Achternaam	Faber
Functie	-

3 Vestigingsadres bedrijf

Postcode	9206AS
Huisnummer	31
Huisletter	-
Huisnummertoevoeging	-
Straatnaam	De Giek
Woonplaats	Drachten

4 Correspondentieadres

Adres	De Giek 31 9206AS Drachten
-------	-------------------------------

6 Akkoordverklaring

Akkoordverklaring	<input checked="" type="checkbox"/> Hierbij verklaar ik dat ik de aanvraag/melding naar waarheid heb ingevuld, dat ik correspondentie over mijn aanvraag/melding wil ontvangen op het door mij opgegeven e-mailadres of op het door mij opgegeven adres van de berichtenbox en dat ik weet dat er kosten verbonden kunnen zijn aan het indienen van een aanvraag.
-------------------	---



Locatie

1 Adres

Postcode	9221TM
Huisnummer	7
Huisletter	-
Huisnummertoevoeging	-
Straatnaam	Heidbuorren
Plaatsnaam	Rottevalle
Gelden de werkzaamheden in deze aanvraag/melding voor meerdere adressen of percelen?	<input type="checkbox"/> Ja <input checked="" type="checkbox"/> Nee

3 Toelichting

Eventuele toelichting op locatie	Agrarisch bedrijf
----------------------------------	-------------------



Bouwen

Overig bouwwerk bouwen

1 De bouwwerkzaamheden

Wat is er op het bouwwerk van toepassing?

- Het wordt geheel vervangen
 Het wordt gedeeltelijk vervangen
 Het wordt nieuw geplaatst

Eventuele toelichting

Het plaatsen van een foliebassin met daarom heen een hekwerk

Hebt u voor deze bouwwerkzaamheden al eerder een vergunning aangevraagd?

- Ja
 Nee

2 Plaats van het bouwwerk

Waar gaat u bouwen?

Terrein

3 Bruto vloeroppervlakte bouwwerk

Verandert de bruto vloeroppervlakte van het bouwwerk door de bouwwerkzaamheden?

- Ja
 Nee

Wat is de bruto vloeroppervlakte van het bouwwerk in m2 voor uitvoering van de bouwwerkzaamheden?

0

Wat is de bruto vloeroppervlakte van het bouwwerk in m2 na uitvoering van de bouwwerkzaamheden?

750

4 Bruto inhoud bouwwerk

Verandert de bruto inhoud van het bouwwerk door de bouwwerkzaamheden?

- Ja
 Nee

Wat is de bruto inhoud van het bouwwerk in m3 voor uitvoering van de bouwwerkzaamheden?

0

Wat is de bruto inhoud van het bouwwerk in m3 na uitvoering van de bouwwerkzaamheden?

2268

5 Oppervlakte bebouwd terrein

Verandert de bebouwde oppervlakte van het terrein na uitvoering van de bouwwerkzaamheden?

- Ja
 Nee

Wat is de bebouwde oppervlakte van het terrein in m2 voor uitvoering van de bouwwerkzaamheden? 0

Wat is de bebouwde oppervlakte van het terrein in m2 na uitvoering van de bouwwerkzaamheden? 750

6 Seizoensgebonden en tijdelijke bouwwerken

Gaat het om een seizoengebonden bouwwerk? Ja Nee

Gaat het om een tijdelijk bouwwerk? Ja Nee

7 Gebruik

Waar gebruikt u het bouwwerk en/of terrein momenteel voor? Wonen Overige gebruiksfuncties

Geef aan waar u het bouwwerk en/of terrein momenteel voor gebruikt. Achtererf

Waar gaat u het bouwwerk voor gebruiken? Wonen Overige gebruiksfuncties

Geef aan waar u het bouwwerk voor gaat gebruiken. mestopslag

8 Gebruiksfuncties

In onderstaande tabel staan in de eerste kolom mogelijke gebruiksfuncties die in een bouwwerk kunnen voorkomen. Vul voor alle gebruiksfuncties die voor u van toepassing zijn het aantal personen, de totale gebruiksoppervlakte en de totale vloeroppervlakte van het verblijfsgebied in m2 in hele getallen in.

Gebruiksfunctie	Aantal personen	Gebruiksoppervlakte (m2)	Verblijfsoppervlakte (m2)
Bijeenkomst	-	-	-
Cel	-	-	-
Gezondheidszorg	-	-	-
Industrie	-	-	-
Kantoor	-	-	-
Logies	-	-	-
Onderwijs	-	-	-
Sport	-	-	-
Winkel	-	-	-
Overige gebruiksfuncties	-	-	-

9 Uiterlijk bouwwerk/welstand

Beschrijf van de onderstaande onderdelen de materialen en kleuren die u voor het bouwwerk gebruikt. U mag het veld leeg laten als u materialen en kleuren in de bijlagen vermeldt

Onderdelen	Materiaal	Kleur
Gevels	-	-
- Plint gebouw	-	-
- Gevelbekleding	-	-
- Borstweringen	-	-
- Voegwerk	-	-
Kozijnen	-	-
- Ramen	-	-
- Deuren	-	-
- Luiken	-	-
Dakgoten en boeidelen	-	-
Dakbedekking	-	-

Vul hier overige onderdelen en -
bijbehorende materialen en kleuren
in.

10 Mondeling toelichten

Ik wil mijn bouwplan
mondeling toelichten voor
de welstandscommissie/
stadsbouwmeester.

- Ja
 Nee



Werk of werkzaamheden uitvoeren

1 Werk of werkzaamheden uitvoeren

Binnen welk bestemmingsplan zullen de werken, geen bouwwerk zijnde, of werkzaamheden worden uitgevoerd?

-

Welke werken, geen bouwwerken zijnde, of welke werkzaamheden zullen worden uitgevoerd?

Het plaatsen van een foliebassin

Wordt grond afgevoerd naar een andere locatie?

Ja
 Nee

Zijn er obstakels aanwezig die in de weg staan voor het uitvoeren van het werk of de werkzaamheid?

Ja
 Nee

Staat in het bestemmingsplan dat een rapport moet worden overlegd waarin de archeologische waarde is vastgelegd van het terrein dat zal worden verstoord?

Ja
 Nee



Bijlagen

Formele bijlagen

Naam bijlage	Bestandsnaam	Type	Datum ingediend	Status document
63118-180-001_pdf	63118-180-001.pdf	Gegevens werk of werkzaamheden uitvoeren Situatietekening Werk of werkzaamheden uitvoeren	09-05-2023	In behandeling
63118-180-002_pdf	63118-180-002.pdf	Gegevens werk of werkzaamheden uitvoeren Situatietekening Werk of werkzaamheden uitvoeren	09-05-2023	In behandeling
63118-310-500_pdf	63118-310-500.pdf	Gegevens werk of werkzaamheden uitvoeren Situatietekening Werk of werkzaamheden uitvoeren	09-05-2023	In behandeling
KOMO_attest_K46446--08_BRL_2342_pdf	KOMO attest K46446-08 BRL 2342.pdf	Kwaliteitsverklaringen	09-05-2023	In behandeling
melding_aimsessie_a-jq46f2zxf7_pdf	melding_aimsessie_ajq46f2zxf7-.pdf	Anders	09-05-2023	In behandeling



Kosten

Bouwen

Overig bouwwerk bouwen

Wat zijn de geschatte kosten in euro's (exclusief BTW)? 32000

Projectkosten

Wat zijn de geschatte kosten voor het totale project in euro's (exclusief BTW)? 32000

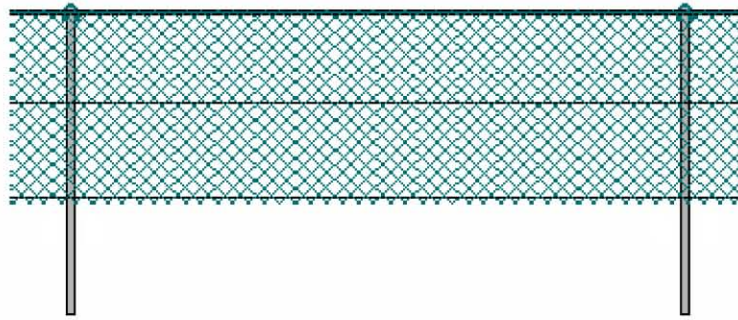

Gaasafstering type RBZ

RBZ	RBZC	RBZ	Gaashoogte in cm	Totale hoogte af-rastering in cm	Diameter staanders in mm	Diameter bovenbuis in mm	Aantal spandraden	Aantal punt-draden	Bodemver-ankering
Verzinkt	gecoat								
100)	100	100	100	100	60	41.5	2	Geen	Staanders worden ca 80 cm diep in de ongeroerde bodem in-geheid
125)	125	125	125	125	60	41.5	2	Geen	
150)	150	150	150	150	60	41.5	2	Geen	
180)	180	180	180	180	60	41.5	2	Geen	
200)	200	200	200	200	60	41.5	2	Geen	

Overige specificaties:

Gaas	Geplastificeerd harmonicagaas. Standaard maaswijdte 50 mm met een draaddikte van 3.1 mm. Gaaskleur groen ral 6009 of grijs ral 7030 .
Staanders	Verzinkt volgens DIN 50976. standaard hart op hart 3 mtr.
Bovenbuis	Verzinkt volgens DIN 50976, worden door een op de staanders ge-plaatste aluminium doorvoerkop gevoerd . Bovenbuizen worden d.m.v. kunststof koppelstukken onderling met el-kaar verbonden
Spandraad	Geplastificeerd , draaddikte 3.8 mm. Kleur groen ral 6009 of grijs ral 7030 .
Puntdraad	Geen.
Bodemverankering	De staanders worden ca 80 cm in de ongeroerde grond geheid .
Coating	Optioneel. De stalen onderdelen worden na het verzinken elektrostaticsch gepoedercoat , dikte 80 mu , hardheid 80 bucholz Standaard kleur groen ral 6009. Andere kleuren op aanvraag mogelijk.

BASIS INFORMATIE

ONTWERP VOLGENS	BL. 2342
INDIJD netto 15 cm onder de rand	2,091m ³
OPPERFLAAT 15 cm onder de rand	7,32 m ²
MAX-HOOGTE BOVEN MW	3,00 m
MINIMALE TALUD BREEDTE	1,00 m
HELLING TALUD	45°
DEPTE ONDER MAKVELD	1,00 m
BODEM FOLIE	1 mm FPP KWA folie
BOVEN FOLIE	1 mm FPP KWA folie
LEIENSTREK	1400x 1,8 m
BENAMING MATEN (TEKENING IN MM, MATVOERING IN CM)	
A	Bullenvoet talud
A2	Bullenvoet talud
B	Boven tussen taluds
B2	Boven tussen taluds
C	Diepte onder maatveld
D	Hoogte boven maatveld
E	Diagonaal bullenvoet
F	Diagonaal maatveld
G	Breedte maatveld hoogte
G2	Breedte maatveld hoogte
L1	Breedte bodemmogel
L2	Breedte bodemmogel

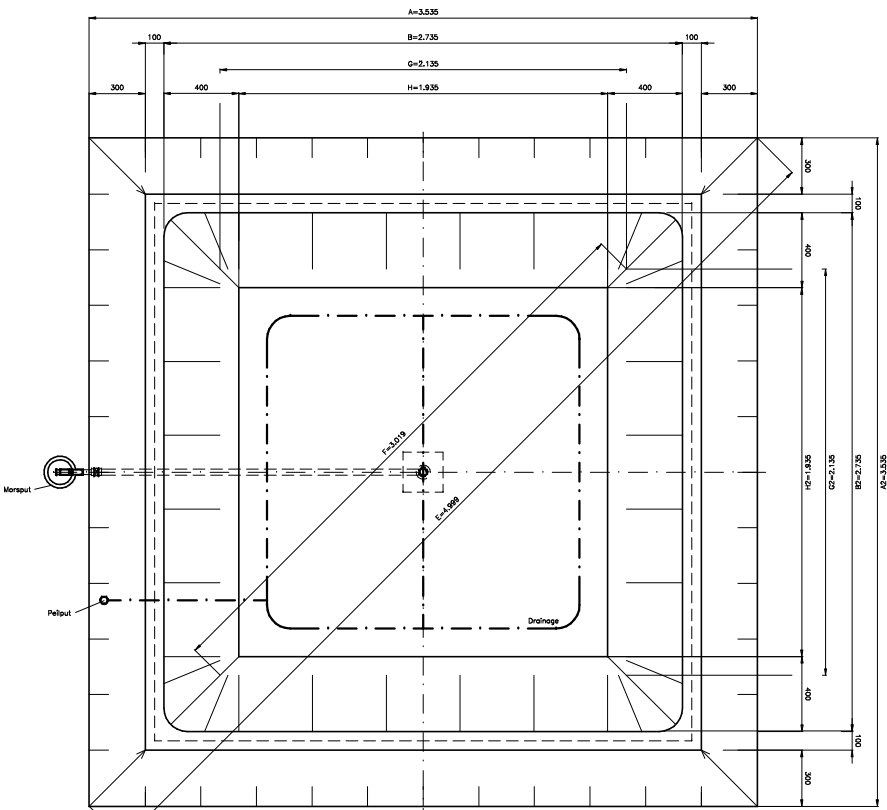

BOVEN AANZICHT

Hekwerk 180cm hoog rondom bassin voorzien van looppaart

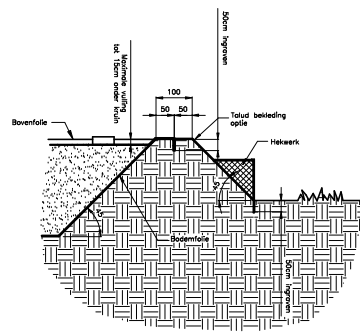

DETAIL TALUD DOORSNEDE

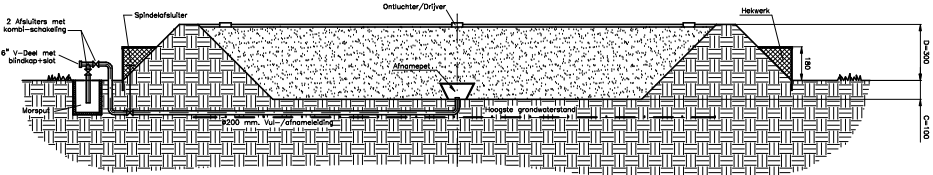

DWARSDOORSNEDE

SCHAL	PROJECTE	Naam	Deplm	Project
1 : 100	63118	24-04-2023	Moff/Reed/Ruy	Tjoeker
Alsmetingen in cm	Coördinaten	-	-	9221 TM Rotterdam
PAS FOLIEBASSIN 2.154 m ³				
PAS MESTOPSLAGSYSTEMEN				PROJECT No. 63118
Tekenings No. 63118-310-500				Rev. A