

Nummer	K86167/02	Vervangt	K86167/01
Uitgegeven	2015-04-29	d.d.	2015-01-01
Geldig tot	2020-04-29	Pagina	1 van 21

Voorgespannen ribbenvloer

Dycore B.V.

VERKLARING VAN KIWA

Dit attest is op basis van BRL 0203 "Vrijdragende systeemvloeren van vooraf vervaardigd constructief beton" d.d. 2006-06-01, inclusief wijzigingsblad d.d. 2015-04-13, afgegeven conform het Kiwa-Reglement voor Productcertificatie.

De prestaties van vloerconstructies samengesteld met de voorgespannen ribbenvloer zijn beoordeeld in relatie tot het Bouwbesluit en de uitgangspunten voor de beoordeling worden periodiek herbeoordeeld.

Op basis daarvan verklaart Kiwa dat de met deze voorgespannen ribbenvloerelementen samengestelde vloerconstructies voldoen aan de in dit attest opgenomen eisen van het Bouwbesluit, mits:

- wordt voldaan aan de in dit attest vastgelegde technische specificatie en toepassingsvoorwaarden;
- de vervaardiging van de vloerconstructie geschiedt overeenkomstig de in dit attest vastgelegde voorschriften en/of verwerkingsmethoden.

In het kader van dit attest vindt geen controle plaats op de productie van de voorgespannen ribbenvloerelementen, noch op de samenstelling van en/of montage in de vloerconstructie.

Dit attest is een erkende kwaliteitsverklaring voor het Bouwbesluit overeenkomstig de Tripartiete overeenkomst (Stscourant 132, 2006) en de Woningwet. Dit attest is opgenomen in het "Overzicht van erkende kwaliteitsverklaringen in de bouw" op de website van SBK: www.bouwkwiteit.nl.

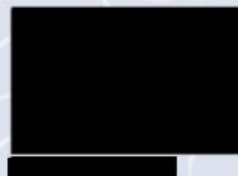

Kiwa

Dit attest is opgenomen in het overzicht op de website van Stichting KOMO: www.komo.nl.
Advies: raadpleeg www.kiwa.nl om na te gaan of dit attest geldig is.

Attesthouder
Dycore B.V.
Ambachtsweg 16
Postbus 197
Oosterhout
Tel. : 0162 - 477 477
Fax : 0162 - 477 499
www.dycore.nl

Kiwa Nederland B.V.
Sir Winston Churchillaan 273
Postbus 70
RIJSWIJK

Tel. 070 414 44 00
Fax 070 414 44 20
info@kiwa.nl
www.kiwa.nl



Bouwbesluit

Product is:
eenmalig beoordeeld
op prestatie in de
toepassing
Herbeoordeling
minimaal elke 5 jaar

Voorgespannen ribbenvloer

INHOUDSOPGAVE**1. TECHNISCHE SPECIFICATIE**

- 1.1 Onderwerp**
- 1.2 Productkenmerken**
- 1.3 Kenmerken van de vloerconstructie**
 - 1.3.1 Aangrenzende constructies
 - 1.3.2 Oplegging van de vloerelementen
 - 1.3.3 Voegvulling
 - 1.3.4 Passtroken
 - 1.3.5 Sparingen; in te storten leidingen en kokers
 - 1.3.6 Constructieve druklaag
 - 1.3.7 Massa van de vloer

2. PRESTATIES OP GROND VAN HET BOUWBESLUIT**2.1 Technische bouwvoorschriften uit het oogpunt van veiligheid**

- 2.1.1 Algemene sterkte van de bouwconstructie
- 2.1.2 Sterkte bij brand
- 2.1.3 Beperking van het ontstaan van een brandgevaarlijke situatie
- 2.1.4 Beperking van het ontwikkelen van brand en rook
- 2.1.5 Beperking van de uitbreiding van brand/Verdere beperking van uitbreiding van brand en beperking van verspreiding van rook

2.2 Technische bouwvoorschriften uit het oogpunt van gezondheid

- 2.2.1 Bescherming tegen geluid van buiten/installaties, nieuwbouw
- 2.2.2 Geluidwering tussen ruimten van verschillende gebruiksfuncties, nieuwbouw
- 2.2.3 Wering van vocht
- 2.2.4 Bescherming tegen ratten en muizen

2.3 Technische bouwvoorschriften uit het oogpunt van energiezuinigheid

- 2.3.1 Energiezuinigheid, nieuwbouw

3. OVERIGE PRESTATIES**3.1 Doorbuiging****4. VERWERKING**

- 4.1 Algemeen

5. WENKEN VOOR DE GEBRUIKER**6. DOCUMENTENLIJST****7. TEKENINGBLADEN**

Voorgespannen ribbenvloer

1. TECHNISCHE SPECIFICATIE

1.1 ONDERWERP

Vloerconstructie samengesteld uit ribbenvloerelementen van vooraf vervaardigd staalvezelbeton.

1.2 PRODUCTKENMERKEN

De uitspraken in dit attest voor voorgespannen ribbenvloerelementen als toepassing in vloerconstructies zijn geldig indien het product voldoet aan de onderstaande voorwaarden:

Kenmerk	Bepalingmethode	Eis
Betondruksterkte	NEN-EN 206-1 art. 5.5.1	≥ C40/50
Vorm- en afmetingen	5.2 van NEN-EN 13324	Binnen de toleranties en groter dan of gelijk aan de minimale afmetingen volgens 4.3.1 en B.2.2 van NEN-EN 13224. Zie elementtypen in tabel 2 en op de tekeningbladen bij dit attest.
Duurzaamheid	EN 206-1, NEN-EN 1992-1-1	Betondekking groter of gelijk aan de volgens de van toepassing zijnde milieuklasse vereiste waarde. Mengsamenstelling conform de eisen in EN 206-1 voor de van toepassing zijnde milieuklasse.
Kenmerk	Bepalingmethode	Eis
Thermische isolatie		Op basis van de vereiste Rc-waarde dient de dikte van het isolatiemateriaal minimaal gelijk te zijn aan de in tabel 4 van dit attest vermelde waarde, met de bijbehorende warmtegeleidingscoëfficiënt van het isolatiemateriaal.

1.3 KENMERKEN VAN DE VLOERCONSTRUCTIE

1.3.1 Aangrenzende constructies

De voorgespannen ribbenvloer kan worden toegepast in geschoorde, ongeschoorde of schorende constructies zoals gedefinieerd in artikel 5.8.1 van NEN-EN 1992-1-1.

1.3.2 Oplegging van de vloerelementen

De vloerelementen worden aangebracht overeenkomstig het legplan dat door of vanwege de producent is verstrekt. De ontwerp-oplegglengte is in het legplan aangegeven.

De werkelijke oplegglengte moet tenminste 2/3 van de ontwerp-oplegglengte bedragen, maar met een minimum van:

- 75 mm bij een oplegging op metselwerk;
- 60 mm bij een oplegging op al of niet gewapend beton;
- 55 mm bij een oplegging op profielstaal of voldoende vormvast plaatstaal.

Wanneer in vloerbelastingsklasse I (met uitzondering van gebouwen met meer dan vier verdiepingen) dragende wanden op de vloerelementen voorzien van akoestisch oplegmateriaal zijn gepositioneerd, dient de hoofdconstructeur dit constructief te beoordelen.

In vloerbelastingsklasse II volgens NVN 6725 kan na afwerking van de opleggingen een drukverdelend oplegmateriaal noodzakelijk zijn (bijv.: zand-cementmortel, bouwvilt, elastomeer). Dit is in het legplan aangegeven.

1.3.3 Voegvulling

De voegen tussen de vloerelementen worden volledig gevuld met beton of zand-cementmortel met de volgende eigenschappen:

- Sterkteklasse ≥ C12/15;
- Grootste korrelafmeting van het toeslagmateriaal ≤ 8 mm;
- Grind en zand conform NEN-EN 12620 en NEN 5905;
- Cement conform EN 197-1 of NEN 3550.

Opmerking

Voor ongewapende voegen met een breedte ≥ 40 mm en voor gewapende voegen met een breedte ≥ 50 mm geldt dat de grootste korrelafmeting van het toeslagmateriaal 16 mm mag zijn.

De in rekening te brengen waarden voor de karakteristieke druk- en/of treksterkte mogen, indien de voegbreedte ≤ 50 mm is, niet groter zijn dan de waarden die gelden voor C12/15.

Voorgespannen ribbenvloer

1.3.4 Passtroken

Ongewapende passtroken zoals aangegeven op het legplan bestaan uit in het werk gestort beton.

Ongewapend

Minimale dikte : 0,25 x dagmaat (min. 50 mm)
Maximale breedte : 300 mm (zie tekeningbladen)

Gewapend

Minimale dikte : 50 mm
Maximale breedte : 400 mm (zie tekeningbladen)

In het werk gestorte passtroken dienen bij voorkeur tussen de elementen toegepast te worden. Indien een in het werk gestorte passtrook aan de rand van het vloerveld wordt toegepast dient aangetoond te worden dat aan alle eisen, zoals bijvoorbeeld luchtdichtheid en temperatuurfactor, wordt voldaan.

1.3.5 Sparingen; in te storten leidingen en kokers

In het werk mogen in de spiegel op verantwoorde wijze sparingen worden gemaakt met maximale afmetingen van 150 mm x 150 mm.

Indien sparingen in de ribben noodzakelijk zijn, moet de constructieve veiligheid zowel in het gebruiksstadium als in het transport- en montage stadium door berekening worden aangetoond.

1.3.6 Constructieve druklaag

Indien de vloeren worden uitgevoerd als samengestelde plaat volgens 6.2.5 van NEN-EN 1992-1-1, dan moet de constructieve druklaag tenminste 40 mm dik zijn.

Het beton van de constructieve druklaag:

- is conform NEN-EN 206-1 en NEN 8005
- is conform de voor de betreffende toepassing overeengekomen milieuklasse volgens 4.1 van NEN-EN 206-1 en NEN 8005.
- heeft een grootste korrelafmeting van het grove toeslagmateriaal ≤ 16 mm.

Constructieve druklagen dikker dan 50 mm moeten zijn gewapend met een kruisnet bestaande uit staven met een kenmerk van 5 mm en een hart-op-hart afstand van 250 mm (staalkwaliteit B500) of gelijkwaardig. Indien de constructieve druklaag een dikte heeft van minder dan 50 mm, mag geen hogere sterkteklasse dan C20/25 in de berekeningen worden aangehouden.

1.3.7 Massa van de vloerconstructie

Tabel 2 - Massa incl. voegvulling, excl. afwerklaag

Type vloerconstructie	Massa kg/m ²
R350/1,2	210
R350/0,9	230

2. PRESTATIES OP GROND VAN HET BOUWBESLUIT

BOUWBESLUITINGANG

Afdeling Bouwbesluit Nr. en titel	Grenswaarde/Bepalingmethode	Prestatie volgens attest	Opmerkingen i.v.m. toepassing
Hoofdstuk 2 – Technische bouwvoorschriften uit het oogpunt van veiligheid			
2.1 Algemene sterkte van de bouwconstructie	Uiterste grenstoestand bepaald volgens NEN-EN 1992		Per project te bepalen.
2.2 Sterkte bij brand	Tijdsduur van brandwerendheid m.b.t. bezwijken, bepaald volgens NEN-EN 1992, NEN-EN 1993 óf NEN 6069.	Brandwerendheid vloerconstructie 30 min.	Hogere waarden per project te bepalen.
2.8 Beperking van het ontstaan van een brandgevaarlijke situatie	Brandklasse bepaald volgens NEN-EN 13501-1.	Vloerconstructies van uitsluitend steenachtige materialen voldoen aan brandklasse A1 _n .	Vloerconstructies die aan de onderzijde zijn voorzien van brandbare materialen mogen uitsluitend toegepast worden, als begane grondvloer boven kruipruimten of ruimten van geringere hoogte.
2.9 Beperking van het ontstaan van brand en rook	Brandklasse volgens tabel 2.66 van het Bouwbesluit en rookklasse s1fl, bepaald volgens NEN-EN 13501-1. Niet brandgevaarlijk volgens NEN 6063.	Vloerconstructies van uitsluitend steenachtig materiaal voldoen zonder onderzoek aan brandklasse A1(fl) en rookklasse s1(fl) en zijn niet brandgevaarlijk.	Vloerconstructies die aan de onderzijde zijn voorzien van brandbare materialen mogen uitsluitend toegepast worden, als begane grondvloer boven kruipruimten of ruimten van geringere hoogte.
2.10 Beperking van uitbreiding van brand	WBDBO volgens artikel 2.84 van het Bouwbesluit, bepaald volgens NEN 6068.	20 minuten	Voor begane grondvloeren boven kruipruimten of ruimten van geringere hoogte is deze eis niet relevant.
2.11 Verdere beperking van uitbreiding van brand en beperking van verspreiding van rook	WBDBO en weerstand tegen rookdoorgang volgens artikel 2.94 van het Bouwbesluit, bepaald volgens NEN 6068.		

Voorgespannen ribbenvloer

Afdeling Bouwbesluit Nr. en titel	Grenswaarde/ Bepalingmethode	Prestatie volgens attest	Opmerkingen i.v.m. toepassing
Hoofdstuk 3 – Technische bouwvoorschriften uit het oogpunt van gezondheid			
3.1 Bescherming tegen geluid van buiten, nieuwbouw	Karakteristieke geluidwering volgens artikel 3.2, 3.3 en 3.4 van het Bouwbesluit, bepaald volgens NEN 5077.	Massa van de vloerconstructie en aansluitdetails.	De geluidwering van de gehele constructie dient te worden bepaald. Hierbij kan gebruik worden gemaakt van de massa van de vloerconstructie.
3.2 Bescherming tegen geluid van installaties, nieuwbouw	Karakteristiek geluidsniveau volgens artikel 3.8 en 3.9 van het Bouwbesluit, bepaald volgens NEN 5077.		
3.4 Geluidwering tussen ruimten van verschillende gebruiksfunctie, nieuwbouw	Karakteristieke lucht-geluidniveauverschil en het gewogen contact-geluidniveau volgens artikel 3.16, 3.17 en 3.17a en tabel 3.15 van het Bouwbesluit, bepaald volgens NEN 5077.	Massa van de vloerconstructie en aansluitdetails.	De geluidwering van de gehele constructie dient te worden bepaald. Hierbij kan gebruik worden gemaakt van de massa van de vloerconstructie.
3.5 Wering van vocht	Waterdicht bepaald volgens NEN 2778. Specifieke luchtvolume­stroom begane grondvloeren boven kruipruimten $\leq 20.10\text{-}6 \text{ m}^3/(\text{m}^2\cdot\text{s})$, bepaald volgens NEN 2690. Waar van toepassing (artikel 5.3 van het Bouwbesluit) is de temperatuur van de binnenoppervlakte niet kleiner dan waarde in tabel 3.20 van het Bouwbesluit, bepaald volgens NEN 2778. Wateropname op plaatsen volgens artikel 3.23 van het Bouwbesluit gemiddeld niet groter dan $0,01 \text{ kg}/(\text{m}^2\cdot\text{s}^{1/2})$ en op geen enkele plaats groter dan $0,2 \text{ kg}/(\text{m}^2\cdot\text{s}^{1/2})$	Specifieke luchtvolume­stroom van de vloerconstructie zonder doorvoeren en openingen is kleiner dan $20.10\text{-}6 \text{ m}^3/(\text{m}^2\cdot\text{s})$. Van de in het attest opgenomen aansluitdetails is de temperatuurfactor vermeld.	Wanneer de vloerconstructies als dakvloer worden toegepast, dient de waterdichtheid gegarandeerd te worden d.m.v. een dakbedekkingsconstructie. Ter voorkoming van indringing van vocht dient de vloerconstructie in een toilet- of badruimte te worden voorzien van een afwerking.
3.10 Bescherming tegen ratten en muizen	Een scheidingsconstructie zoals gespecificeerd in artikel 3.69 van het Bouwbesluit mag geen openingen hebben die breder zijn dan 0,01 m		Vloerconstructies waarop deze eis van toepassing is mogen geen openingen hebben die breder zijn dan 0,01 m.
Hoofdstuk 5 – Technische bouwvoorschriften uit het oogpunt van energiezuinigheid en milieu			
5.1 Energiezuinigheid, nieuwbouw	Warmteweerstand scheidingsconstructie (artikel 5.3 van het Bouwbesluit) $\geq 3,5 \text{ m}^2\text{K}/\text{W}$, bepaald volgens NEN 1068.	Warmteweerstand vloerconstructie in tabel 4 van het attest.	
	Luchtvolume­stroom van het totaal aan verbljfsgebieden, toilet- en badruimten $\leq 0,2 \text{ m}^3/\text{s}$, bepaald volgens NEN 2686.	Luchtvolume­stroom van de vloerconstructie zonder doorvoeren en openingen is verwaarloosbaar.	Voeg- en aansluitdetails uitvoeren volgens de tekeningbladen bij dit attest

2.1 TECHNISCHE BOUWVOORSCHRIFTEN UIT OOGPUNT VAN VEILIGHEID

2.1.1 Algemene sterkte van de bouwconstructie, BB afdeling 2.1

Of de vloerconstructie voldoet aan bovenvermelde afdeling van het Bouwbesluit kan bepaald worden volgens NEN-EN 1992. De spiegelwapening is vervangen door staalvezels, die verder niet in de berekening mogen worden meegenomen.

Taken en verantwoordelijkheden

Bij de aanvaarding van een opdracht komt de attesthouder met zijn opdrachtgever overeen de taken en verantwoordelijkheden met betrekking tot de berekeningen en tekeningen van de vloerconstructie uit te voeren volgens categorie 4a in bijlage 8 van de Criteria 73. Voor nadere informatie zie www.kiwabeton.nl.

Toelichting

Het is mogelijk om de vloerconstructie in een lagere categorie te leveren. Bijvoorbeeld bij de verkoop via een externe verkooporganisatie die verantwoordelijk is voor het opstellen van de berekeningen en tekeningen van de vloer. In dit geval is categorie 1 voor de attesthouder van toepassing.

Toelichting

De certificatie-instelling controleert de berekeningen niet inhoudelijk, maar voert (voor projecten in categorie 4a) steekproefsgewijs controle uit op de volgende aspecten:

- het daadwerkelijk uitvoeren van de overeengekomen taken door de attesthouder;
- het op correcte wijze verwerken van de overeengekomen uitgangspunten in de berekeningen;
- het op correcte wijze op tekening verwerken van de uitkomsten van de berekeningen.

Voorgespannen ribbenvloer

2.1.2 Sterkte bij brand, BB afdeling 2.2

De tijdsduur van de brandwerendheid van de vloerconstructie met betrekking tot bezwijken bedraagt ten minste 30 min.

Indien een grotere brandwerendheid is vereist, dient deze bepaald te worden volgens NEN-EN 1992-1-2 en dient onderdeel te zijn van de per project op te stellen berekeningen.

2.1.3 Beperking van het ontstaan van een brandgevaarlijke situatie, BB afdeling 2.8

Een ongeïsoleerde vloerconstructie voldoet aan klasse A1 respectievelijk A1_{fl} volgens NEN-EN 13501-1.

Toepassingsvoorwaarde

De geïsoleerde vloerconstructie mag uitsluitend toegepast worden als begane grondvloer boven kruipruimten of ruimten van geringere hoogte.

2.1.4 Beperking van het ontwikkelen van brand en rook, BB afdeling 2.9

De vloerconstructie voldoet zonder verdere afwerking aan de bovenzijde minimaal aan brandklasse C_{fl} en aan de onderzijde aan brandklasse B volgens NEN-EN 13501-1.

De rookklasse van de vloerconstructie zonder verdere afwerking is s1_(fl).

Toepassingsvoorwaarde

De geïsoleerde vloerconstructie mag uitsluitend toegepast worden als begane grondvloer boven kruipruimten of ruimten van geringere hoogte.

2.1.5 Beperking van de uitbreiding van brand/Verdere beperking van uitbreiding van brand en beperking van verspreiding van rook, BB afdeling 2.10/2.11

De brandwerendheid van de vloer met betrekking tot de scheidende bedraagt minimaal 20 min.

Toepassingsvoorwaarde

Voor begane grondvloeren boven kruipruimten of ruimten van geringere hoogte is de eis met betrekking tot de brandwerendheid van de vloerconstructie met betrekking tot de scheidende functie niet relevant.

2.2 TECHNISCHE BOUWVOORSCHRIFTEN UIT HET OOGPUNT VAN GEZONDHEID

2.2.1 Bescherming tegen geluid van buiten, nieuwbouw. BB afdeling 3.1

Bescherming tegen geluid van installaties, nieuwbouw. BB afdeling 3.2

De geluidsbelasting (van buiten) en de binnen toegestane geluidsbelasting resulteren in een grenswaarde. Voor de totale omhullende constructie dient beoordeeld te worden of deze aan de gestelde eis voldoet.

Hierbij dient o.a. gebruik te worden gemaakt van de massa per oppervlakte van de vloerconstructie zoals vermeld in tabel 2.

2.2.2 Geluidwering tussen ruimten van verschillende gebruiksfuncties, nieuwbouw. BB afdeling 3.4

Op de tekeningbladen bij dit attest zijn toepassingsvoorbeelden van voeg- en aansluitdetails opgenomen. De prestaties van deze details staan vermeld in tabel 6.

Voor toetsing aan de eisen in het Bouwbesluit is een beoordeling van de totale omhullende constructie vereist. Naast de vloerconstructie en de aansluitdetails zijn ook andere constructiedelen van belang, evenals hun aansluitdetails. Voor deze aansluitdetails wordt verwezen naar de kwaliteitsverklaringen van de verschillende bouwdelen.

NPR 5070 bevat toepassingsvoorbeelden die voldoen aan afdeling 3.4 van het Bouwbesluit.

Voor de bepaling van de massa per oppervlakte van de vloerconstructie met betrekking tot geluid kan gebruik worden gemaakt van:

- tabel 2 van dit attest; voor de massa van de vloer voor verschillende elementtypen inclusief voegvulling;
- tabel 1 van NPR 5070; voor de massa van een druklaag en/of afwerklaag.

Voor niet in NPR 5070 genoemde materialen dient de volumieke massa bij het evenwichtsvochtgehalte van het materiaal bepaald te worden met behulp van NEN 5967.

2.2.3 Wering van vocht, BB afdeling 3.5

Wanneer de vloerconstructie als dakvloer wordt toegepast dient de waterdichtheid gegarandeerd te worden d.m.v. een dakbedekkingsconstructie.

Voor de plaatsing en uitvoering van eventueel aan te brengen waterkerende lagen wordt verwezen naar NPR 2652.

Voor de uitvoering van kruipruimten, leidingdoorvoeren en afdichting van naden en kieren en eventuele andere openingen in de begane grondvloer kan worden gesteld dat deze nagenoeg luchtdicht moeten zijn om een voldoende laag niveau van de specifieke luchtvolumestroom te waarborgen. Nadere aanwijzingen zijn te vinden in NPR 2652.

Voor de toepassingsvoorbeelden van voeg- en aansluitdetails van de begane grondvloer op de tekeningbladen van dit attest geldt dat de specifieke luchtvolumestroom van de vloerconstructie bepaald overeenkomstig NEN 2690 zonder doorvoeren en openingen verwaarloosbaar is.

Aan de eis voor wat betreft het indringen van vocht vanuit de toilet- of badruimte in de constructie dient te worden voldaan d.m.v. het aanbrengen van een vloer- respectievelijk wandafwerking.

In de tabel met betrekking tot de temperatuurfactor is van relevante details of detailcombinaties de temperatuurfactor gegeven. Hierbij is onderscheid gemaakt tussen de temperatuurfactor van het getekende detail (f_{2d}) en de temperatuurfactor van een combinatie van twee details in een uitwendige hoek (f_{3d} , ontmoeting tussen kopgevel, langsgewelf en begane grondvloer).

De vermelde waarden betreffen de temperatuurfactor van de binnenoppervlakte van de uitwendige scheidingsconstructie bepaald overeenkomstig NEN 2778.

Voorgespannen ribbenvloer

Het detail ter plaatse van de ontmoeting tussen woningscheidende wand, langsgevel en begane grondvloer bezit altijd een grotere temperatuurfactor dan het detail ter plaatse van de uitwendige hoek (f_{3d}), mits de kop van de woningscheidende wand is voorzien van een gelijkaardige thermische isolatie. Alle in de tekeningbladen van dit attest vermelde details betreffende de ontmoeting van de uitwendige scheidingsconstructie (kop- of langsgevel) met een woningscheidende vloerconstructie voldoen aan $f_{3d} \geq 0,65$, mits de gevel is geïsoleerd tot een niveau van $R_c \geq 2,5 \text{ m}^2\text{K/W}$ bepaald volgens NEN 1068.

Voor niet in de tabel opgenomen details of detailcombinaties of indien de tabel geen uitsluitel geeft, zal voor zover dit voor het betreffende detail relevant is middels berekening conform NEN 2778 moeten worden aangetoond dat aan de van toepassing zijnde eis wordt voldaan.

2.2.4 Bescherming tegen ratten en muizen, BB afdeling 3.10

Toepassingsvoorwaarde

Een vloerconstructie toegepast als uitwendige scheidingsconstructie, zoals gespecificeerd in artikel 3.69 van het Bouwbesluit, mag geen openingen hebben die breder zijn dan 0,01 m.

2.3 TECHNISCHE BOUWVOORSCHRIFTEN UIT HET OOGPUNT VAN ENERGIEZUINIGHEID EN MILIEU, NIEUWBOUW

2.3.1 Energiezuinigheid, nieuwbouw. BB afdeling 5.1

De warmteweerstand van de vloerconstructie bepaald overeenkomstig NEN 1068 is vermeld in tabel 4.

Tabel 4 – Thermische isolatie

Type vloerconstructie	R _c -waarde [m ² K/W]	Afmetingen isolatiemateriaal in [mm]	Type vloerconstructie	R _c -waarde [m ² K/W]	Afmetingen isolatiemateriaal in [mm]
R350/1,2/3,0 R350/0,9/3,0	3,0	zie tekeningbladen	R350/1,2/4,0 R350/0,9/4,0	4,0	zie tekeningbladen
R350/1,2/3,5 R350/0,9/3,5	3,5	zie tekeningbladen	R350/1,2/5,2/6,6 R350/0,9/4,7/6,0	5,2/6,6 ¹⁾ 4,7/6,0 ¹⁾	zie tekeningbladen

De in tabel 4 vermelde waarden van de warmteweerstand zijn bepaald, met als maximale gedeclareerde waarde voor de warmtegeleidingscoëfficiënt van het isolatiemateriaal $\lambda_D = 0,039 \text{ W/mK}$ respectievelijk $0,031 \text{ W/mK}^{1)}$.

De luchtvolumestroom van de vloerconstructie, bepaald overeenkomstig NEN 2686 volgt uit de sommatie van de luchtvolumestroom van de vloerdoorbrekingen. De luchtvolumestroom door de vloerconstructie zelf is verwaarloosbaar, mits voeg- en aansluitdetails zijn uitgevoerd conform de tekeningbladen van dit attest.

3. OVERIGE PRESTATIES

3.1 Doorbuiging

Tenzij anders is overeengekomen geldt voor de doorbuiging van de vloerconstructie in de eindtoestand maximaal 1/250 deel van l_{rep} (= de overspanning of tweemaal de lengte van de uitkraging).

Voor de som van de vervorming w_2 en w_3 geldt artikel A1.4.3 van de Nationale bijlage bij NEN-EN 1990. Of de vloerconstructie voldoet aan bovenvermelde eisen kan bepaald worden volgens NEN-EN 1992-1-1.

4. VERWERKING

4.1 ALGEMEEN

Bij de verwerking moet voldaan zijn aan de eisen van 1.3 en de toepassingsvoorwaarden in hoofdstuk 2.

Bij de eerste levering dienen de verwerkingsvoorschriften van de leverancier op de bouwplaats aanwezig te zijn. De verwerkingsvoorschriften dienen minimaal te voldoen aan de algemene verwerkingsvoorschriften voor ribbenvloeren die te vinden zijn op www.ab-fab.nl.

5. WENKEN VOOR DE GEBRUIKER

Controleer bij aflevering van de onder "technische specificatie" vermelde producten of:

- geleverd is wat is overeengekomen;
- de producten voldoen aan de onder "Technische specificatie" vermelde eisen, volgens de genoemde bepalingsmethoden;
- de producten geen zichtbare gebreken vertonen als gevolg van transport en dergelijke.

Keur bij aflevering van de onder "verwerking" vermelde producten of deze voldoen aan de daarin genoemde specificatie.

Indien u op grond van het hiervoor gestelde tot afkeuring overgaat, neem dan contact op met:

- Dycore B.V.
en zo nodig met:
- Kiwa Nederland B.V.

Voer de opslag, het transport en de verwerking uit overeenkomstig de onder "verwerking" genoemde bepalingen.

Neem de onder "Prestaties op grond van het Bouwbesluit" genoemde toepassingsvoorwaarden in acht.

Voorgespannen ribbenvloer

6. DOCUMENTENLIJST

BRL 0203	Vrijdragende systeenvloeren van vooraf vervaardigd constructief beton.
NEN 1068	Thermisch isolatie van gebouwen.
NEN-EN 13224	Vooraf vervaardigde betonproducten - Ribbenvloeren
NPR 2652	Vochtwerking in woongebouwen - Wering van vocht van binnen - Wering van vocht van buiten - Voorbeelden van bouwkundige constructies.
NEN 2686	Luchtdoorlatendheid van gebouwen. Meetmethoden.
NEN 2778	Vochtwerking in gebouwen. Bepalingsmethoden.
NEN-EN 1992-1-1	Eurocode 2: Ontwerp en berekening van betonconstructies - Deel 1-1: Algemene regels en regels voor gebouwen.
NEN-EN 1992-1-2	Eurocode 2: Ontwerp en berekening van betonconstructies – Deel 1-2: Algemene regels – Ontwerp en berekening van constructies bij brand.
NEN-EN 13501-1	Brandclassificatie van bouwproducten en bouwdelen - Deel 1: Classificatie op grond van resultaten van beproeving van het brandgedrag
Bouwbesluit	Het Bouwbesluit 2012.

* Voor de juiste versie van de vermelde documenten wordt verwezen naar het laatste wijzigingsblad bij BRL 0203.

7. TEKENINGBLADEN

De onbenoemde materialen (gearceerde wand en spouwbladen) betreffen een steenachtig materiaal met een massa per oppervlakte van minimaal 170 kg/m² en een rekenwaarde van de warmtegeleidingscoëfficiënt λ van minimaal 0,8 en maximaal 2,0 W/mK, zoals bijvoorbeeld kalkzandsteen, traditioneel metselwerk en beton.

Toelichting bij tabel 5 op bladzijde 9

- h = uitvoering langsgevel met houten binnenblad.
- v = uitvoering langsgevel als vliesgevel.
- Hoogte vanaf peil tot onderzijde ribbenvloer bedraagt standaard 380 mm, inclusief een dekvloer van 30 mm.;
- De temperatuurfactoren van de details zijn groter of gelijk aan de gegeven waarden.
- f3d betreft de temperatuurfactor, 3-dimensionaal in de hoekaansluiting van de langs- en kopgevel.
- Ter voorkoming van optrekkend vocht altijd een vrije ruimte 60 mm aanhouden tussen onderkant spouwisolatie en de bodem van de spouw. Indien deze ruimte wel geïsoleerd is, dient de isolatie uitgevoerd te zijn met gesloten cellen, zodat geen vocht wordt opgenomen.
- Indien binnenspouwbladen v.d. kop- resp. langsgevel worden toegepast met andere materialen en/of andere afmetingen dan in de tabel zijn vermeld, wordt verwezen naar TNO-rapport 93-BBI-R1401 : Thermische aspecten van ribbenvloeren, waarin de waarden voor de temperatuurfactor worden gegeven.
- Voor de details in horizontale zin, wordt verwezen naar NPR 2652, en voor de "verdiepte" spouw t.p.v. aansluiting kop-/langsgevel wordt specifiek verwezen naar figuur 34 van NPR 2652.
- Voor combinaties van langs- en kopgeveldetails welke niet in de tabel zijn vermeld, wordt verwezen naar TNO-rapport 93-BBI-R1401 : Thermische aspecten van ribbenvloeren.

Voorgespannen ribbenvloer

Tabel 5 – Overzicht details en temperatuurfactoren voor vloerconstructies met een warmteweerstand $\geq 2,5$ m²K/W.

		Kopgevel in kalkzandsteen, dikte 100 t/m 200 mm					
		Details	1A	1B	2A	2B	
Binnenblad langsgaveel dik 100 mm	ka k zandsteen	3A	$f_{3d} \geq 0,65$	$f_{3d} \geq 0,65$	$f_{3d} \geq 0,65^{(1)}$	$f_{3d} \geq 0,65^{(1)}$	
		3B	$f_{3d} \geq 0,65$	$f_{3d} \geq 0,65$	$f_{3d} \geq 0,65^{(1)}$	$f_{3d} \geq 0,65^{(1)}$	
		4A	$f_{3d} \geq 0,65$	$f_{3d} \geq 0,65$	$f_{3d} \geq 0,65$	$f_{3d} \geq 0,65$	
		4B	$f_{3d} \geq 0,65$	$f_{3d} \geq 0,65$	$f_{3d} \geq 0,65$	$f_{3d} \geq 0,65$	
	beton	3A	$f_{3d} \geq 0,65$	$f_{3d} \geq 0,65$	$f_{3d} \geq 0,65$	$f_{3d} \geq 0,65$	
		3B	$f_{3d} \geq 0,65$	$f_{3d} \geq 0,65$	$f_{3d} \geq 0,65$	$f_{3d} \geq 0,65$	
		4A	$f_{3d} \geq 0,65^{(2)}$	$f_{3d} \geq 0,65^{(3)}$	$f_{3d} \geq 0,65^{(4)}$	$f_{3d} \geq 0,65^{(4)}$	
		4B	$f_{3d} \geq 0,65^{(2)}$	$f_{3d} \geq 0,65^{(3)}$	$f_{3d} \geq 0,65^{(4)}$	$f_{3d} \geq 0,65^{(4)}$	
	h	5	$f_{3d} \geq 0,65$	$f_{3d} \geq 0,65$	$f_{3d} \geq 0,65^{(5)}$	$f_{3d} \geq 0,65^{(6)}$	
	v	6	niet mogelijk	$f_{3d} \geq 0,65^{(7)}$	$f_{3d} \geq 0,65^{(8)}$	$f_{3d} \geq 0,65^{(9)}$	
			Kopgevel in beton, d kte 100 t/m 200 mm				
			Details	1A	1B	2A	2B
		kalkzandsteen	3A	$f_{3d} \geq 0,65$	$f_{3d} \geq 0,65$	$f_{3d} \geq 0,65^{(10)}$	$f_{3d} \geq 0,65^{(11)}$
			3B	$f_{3d} \geq 0,65$	$f_{3d} \geq 0,65$	$f_{3d} \geq 0,65^{(10)}$	$f_{3d} \geq 0,65^{(11)}$
			4A	$f_{3d} \geq 0,65$	$f_{3d} \geq 0,65$	$f_{3d} \geq 0,65^{(12)}$	$f_{3d} \geq 0,65^{(13)}$
			4B	$f_{3d} \geq 0,65$	$f_{3d} \geq 0,65$	$f_{3d} \geq 0,65^{(12)}$	$f_{3d} \geq 0,65^{(13)}$
		beton	3A	$f_{3d} \geq 0,65$	$f_{3d} \geq 0,65$	$f_{3d} \geq 0,65^{(14)}$	$f_{3d} \geq 0,65^{(14)}$
			3B	$f_{3d} \geq 0,65$	$f_{3d} \geq 0,65$	$f_{3d} \geq 0,65^{(14)}$	$f_{3d} \geq 0,65^{(14)}$
4A			$f_{3d} \geq 0,65$	$f_{3d} \geq 0,65$	$f_{3d} \geq 0,65^{(15)}$	$f_{3d} \geq 0,65^{(16)}$	
4B			$f_{3d} \geq 0,65$	$f_{3d} \geq 0,65$	$f_{3d} \geq 0,65^{(15)}$	$f_{3d} \geq 0,65^{(16)}$	
h		5	$f_{3d} \geq 0,65$	$f_{3d} \geq 0,65$	$f_{3d} \geq 0,65^{(17)}$	$f_{3d} \geq 0,65^{(18)}$	
v		6	$f_{3d} \geq 0,65^{(19)}$	$f_{3d} \geq 0,65^{(20)}$	niet mogelijk	$f_{3d} \geq 0,65^{(21)}$	

- (1) Isolatie in kopgevel b j een binnenblad van 200 mm doorzetten tot 360 mm onder peil.
- (2) Alleen mogelijk bij een kopgevel met een binnenblad van 100 mm en 150 mm indien de isolatie doorgezet wordt tot 325 mm respectievelijk 370 mm onder peil.
- (3) Isolatie in kopgevel b j binnenblad van 100, 150 en 200 mm doorzetten tot 325 mm, 370 mm respectievelijk 390 mm onder peil.
- (4) Isolatie in kopgevel b j een binnenblad van 200 mm doorzetten tot 335 mm onder peil.
- (5) Alleen mogelijk bij een kopgevel met een binnenblad van 100 mm.
- (6) Isolatie in kopgevel b j een binnenblad van 150 en 200 mm doorzetten tot 415 respectievelijk 475 mm onder peil.
- (7) Alleen mogelijk bij een kopgevel met een binnenblad van 100 mm indien de isolatie doorgezet wordt tot 450 mm onder peil.
- (8) Alleen mogelijk bij een kopgevel met een binnenblad van 100 mm indien de isolatie doorgezet wordt tot 355 mm onder peil.
- (9) Isolatie in kopgevel b j binnenblad van 100, 150 en 200 mm doorzetten tot 355 mm, 440 mm respectievelijk 570 mm onder peil. indien de isolatie doorgezet wordt tot 335 mm onder peil.
- (10) Isolatie in kopgevel b j binnenblad van 100, 150 en 200 mm doorzetten tot 335 mm, 395 mm respectievelijk 485 mm onder peil.
- (11) Alleen mogelijk bij een kopgevel met een binnenblad van 100 mm.
- (12) Isolatie in kopgevel b j een binnenblad van 150 en 200 mm doorzetten tot 405 respectievelijk 475 mm onder peil.
- (13) Isolatie in kopgevel b j een binnenblad van 200 mm doorzetten tot 375 mm onder peil.
- (14) Alleen mogelijk bij een kopgevel met een binnenblad van 100 mm.
- (15) Isolatie in kopgevel b j een binnenblad van 150 en 200 mm doorzetten tot 385 respectievelijk 450 mm.
- (16) Alleen mogelijk bij een kopgevel met een binnenblad van 100 mm indien de isolatie doorgezet wordt tot 370 mm onder peil.
- (17) Alleen mogelijk bij een kopgevel met een binnenblad van 100 mm en 150 mm indien de isolatie doorgezet wordt tot 370 mm respectievelijk 500 mm onder peil.
- (18) Alleen mogelijk bij een kopgevel met een binnenblad van 100 mm en 150 mm indien de isolatie doorgezet wordt tot 350 mm respectievelijk 355 mm onder peil.
- (19) Isolatie in kopgevel b j binnenblad van 100, 150 en 200 mm doorzetten tot 350 mm, 355 mm respectievelijk 385 mm onder peil.
- (20) Alleen mogelijk bij een kopgevel met een binnenblad van 100 mm indien de isolatie doorgezet wordt tot 465 mm onder peil.

Voorgespannen ribbenvloer

Tabel 6 – Overzicht geluidswering aansluitdetails woningscheidende wanden en begane grondvloeren

Detail	D _{n,T,A,k} [dB]	L _{n,T,A} [dB]	Vloer [kg/m ²]	Wand [kg/m ²]	Opmerkingen
7A	52	54	≥ 300	≥ 2 x 200	
7C	52	54	≥ 300	≥ 2 x 200	Vloer opgelegd op akoestisch oplegmateriaal en akoestische ontkoppeling ²⁾ tussen wand en vloer
8A	52	54	≥ 350	≥ 575	
8B	52	54	≥ 250	≥ 525	Vloer opgelegd op akoestisch oplegmateriaal en akoestische ontkoppeling ²⁾ tussen wand en vloer
8B	52	54	≥ 350	≥ 575	
7A	57	49	≥ 250	≥ 2 x 300	Vloer opgelegd op akoestisch oplegmateriaal
7A	57	49	≥ 350	≥ 2 x 200	Vloer opgelegd op akoestisch oplegmateriaal
7A	57	49	≥ 250	≥ 2 x 200	Vloer opgelegd op akoestisch oplegmateriaal met verend opgelegde dekvloer $\Delta L_{in} \geq +10$ dB
7B	57	49	≥ 350	≥ 2 x 200	Verdiepte spouw ≥ 500 mm.
7B	57	49	≥ 250	≥ 2 x 300	Verdiepte spouw ≥ 500 mm. Vloer opgelegd op akoestisch oplegmateriaal
8B	57	49	≥ 250	≥ 650	Vloer opgelegd op akoestisch oplegmateriaal en akoestische ontkoppeling ²⁾ tussen wand en vloer

1) Vloermassa inclusief afwerking maar exclusief eventuele verende dekvloer

2) Ook de dekvloer/ afwerklaag mag het opgaande werk niet raken. Gebruik hiertoe foamstroken van ≥ 5 mm dikte of minerale wol met een dikte van 10 mm met een hoogte gelijk aan de dekvloer + 30 mm. Eventuele plint vrijhouden van ribcassettevloer en afwerklaag.

TOEPASSINGSVOORWAARDEN:

Akoestisch oplegmateriaal: Oplegmateriaal dat onder belasting van de woning óf alleen de begane grondvloer een inverting geeft die kleiner is dan 50% van de nominale dikte van dat materiaal.

Scheidingsstroken tussen vloer en woningscheidende wand: Deze dienen een dynamische stijfheid te bezitten van van maximaal 100 MN/mm³. Voorbeelden: EPS20, noppenfolie.

Voorgespannen ribbenvloer

VLOERBELASTINGSKLASSE I EN II

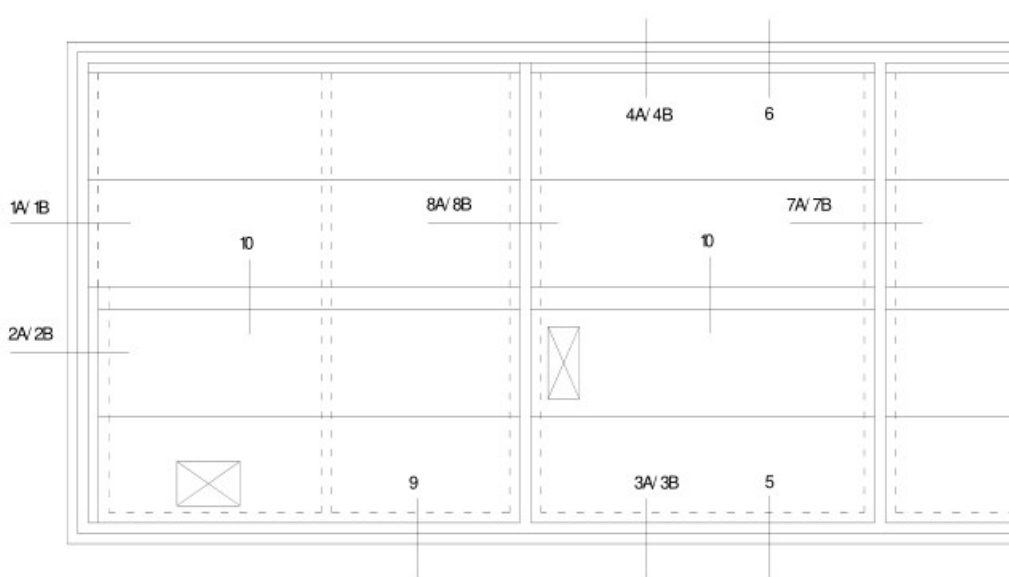

Overzicht met detailnummers

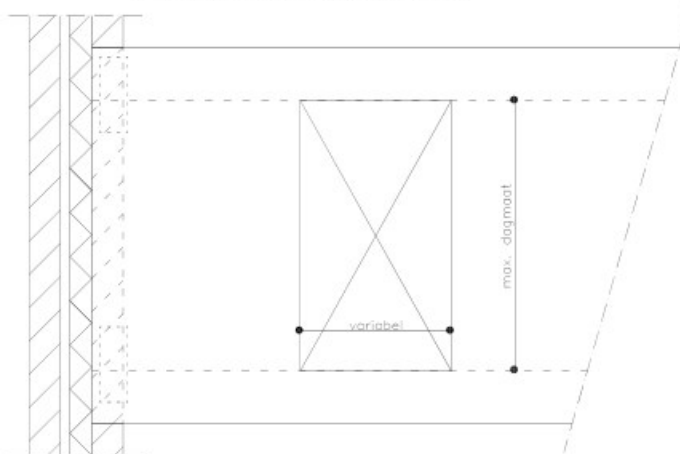

Bovenaanzicht sparing

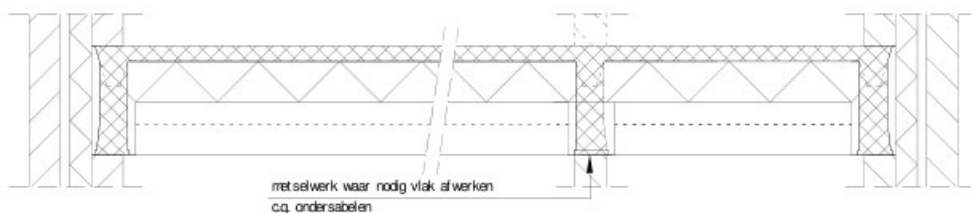

Doorsnede element op 3 steunpunten

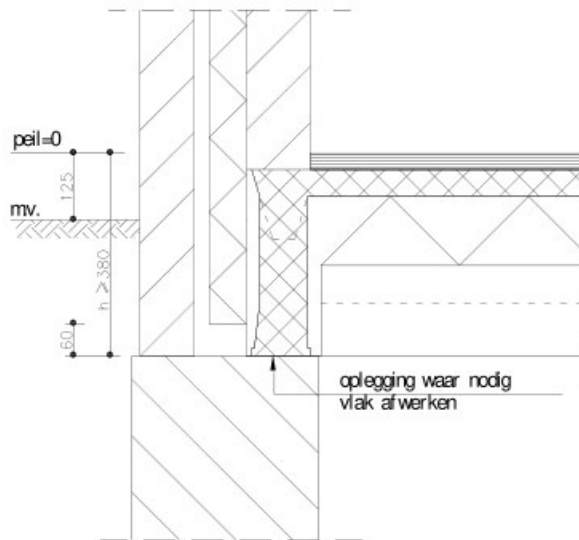

1A

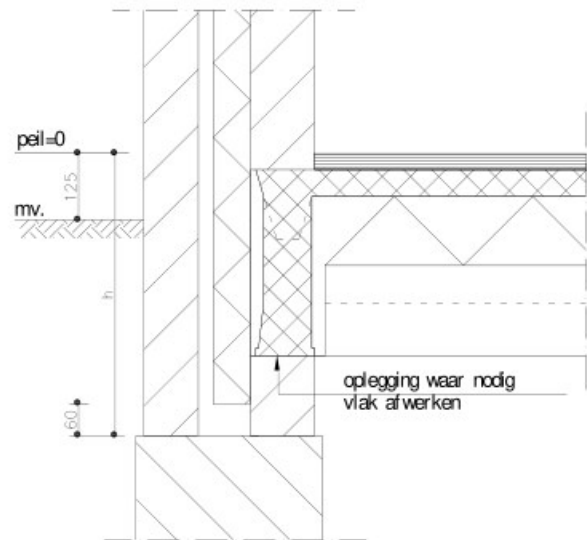

1B

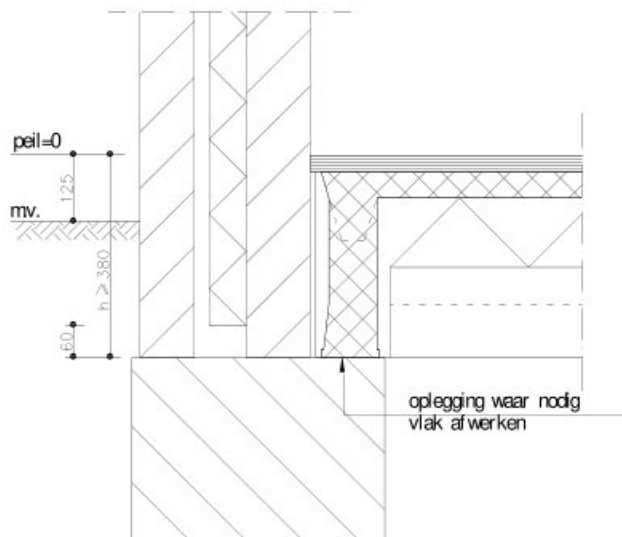

2A

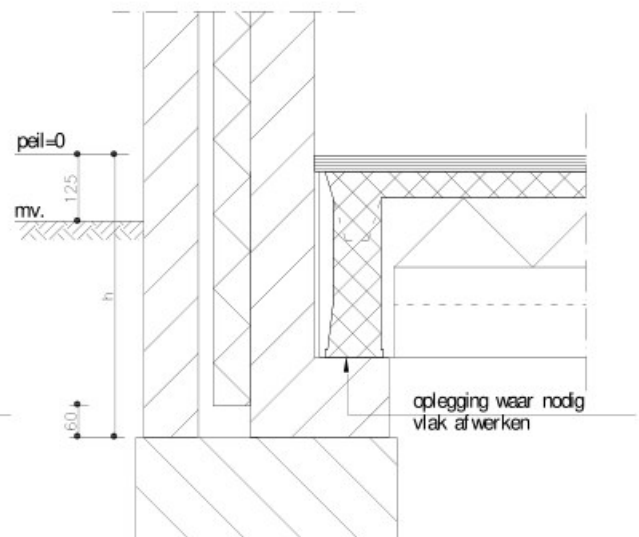

2B

Voorgespannen ribbenvloer

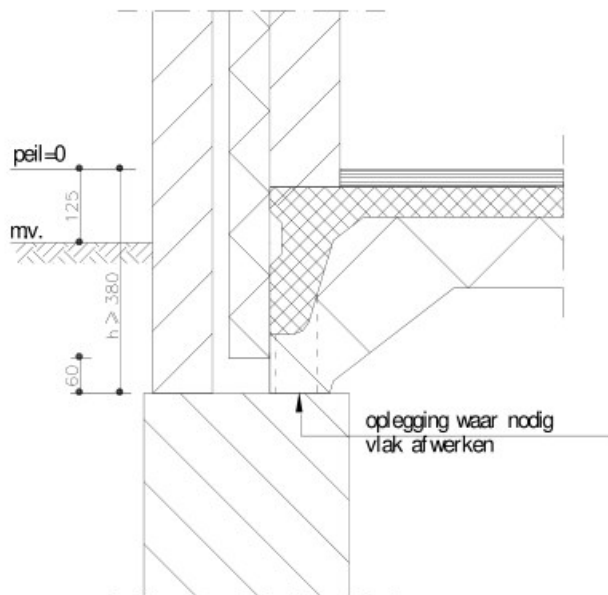

3A

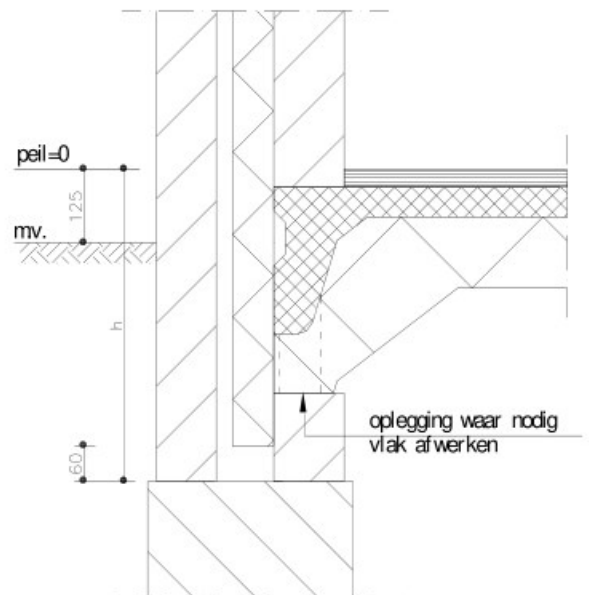

3B

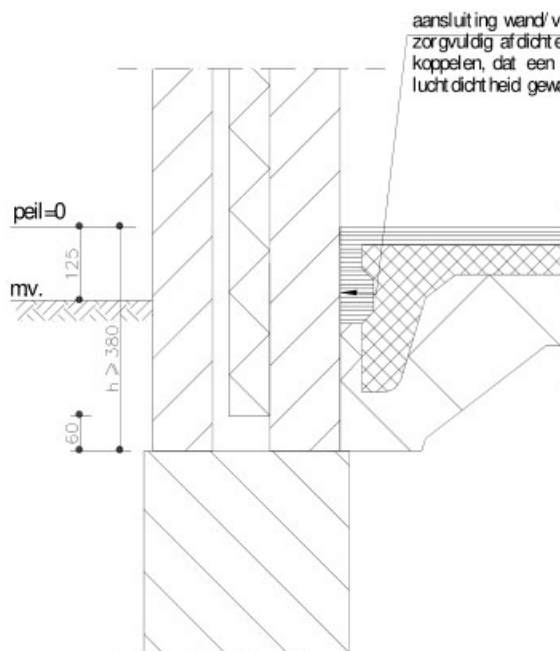

4A

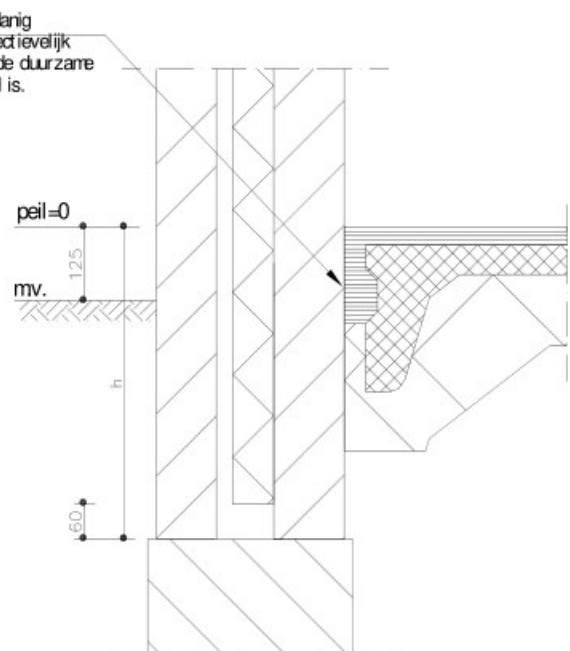

4B

Voorgespannen ribbenvloer

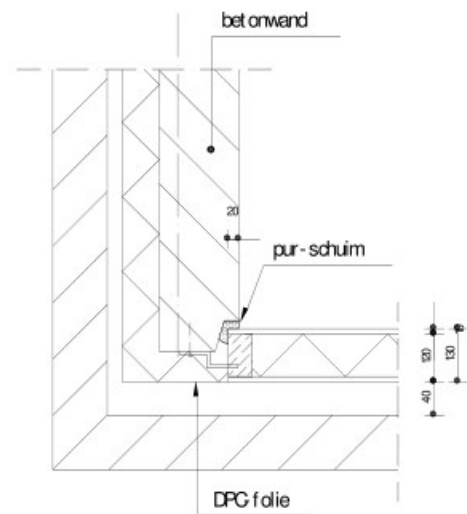
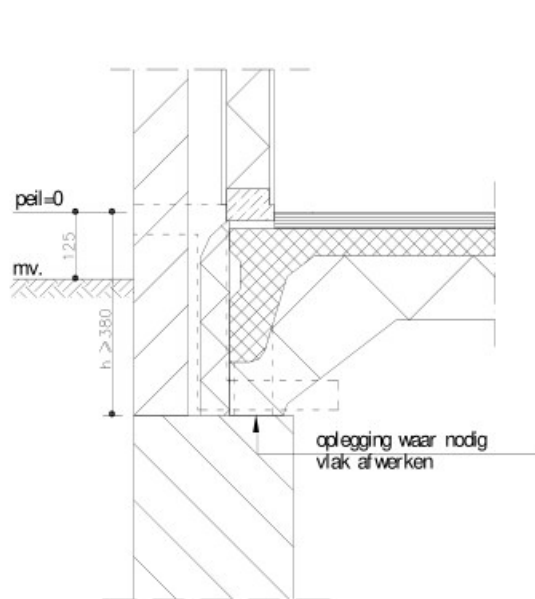

Horizontale doorsnede
(hoek bet onwand/ hout en binnenblad)

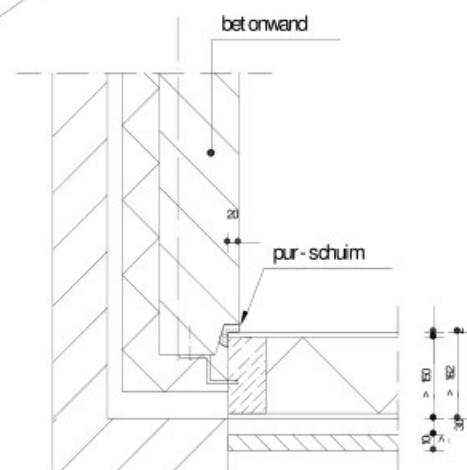
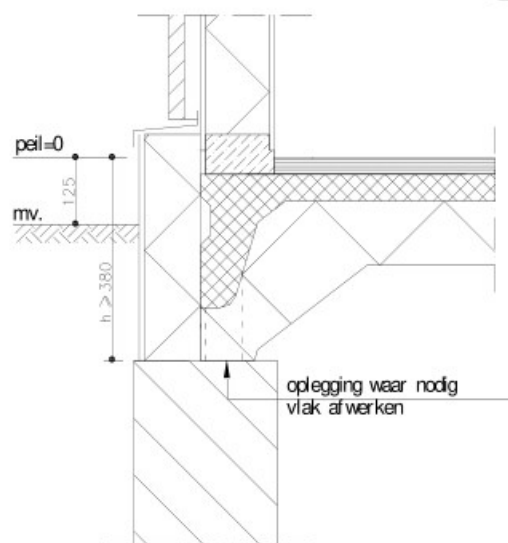
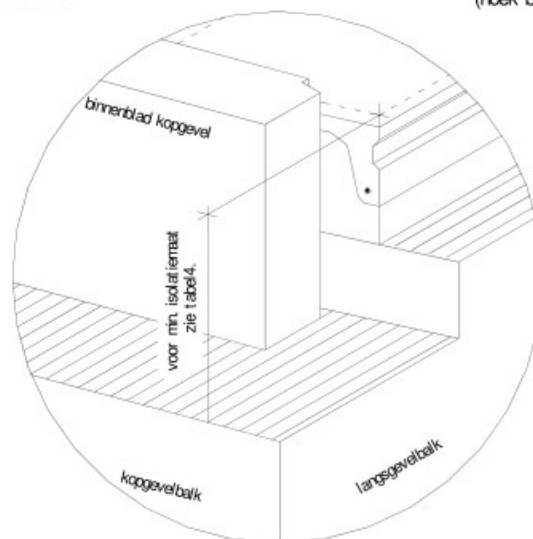

Horizontale doorsnede
(hoek bet onwand/ hout en blad)

Voorgespannen ribbenvloer

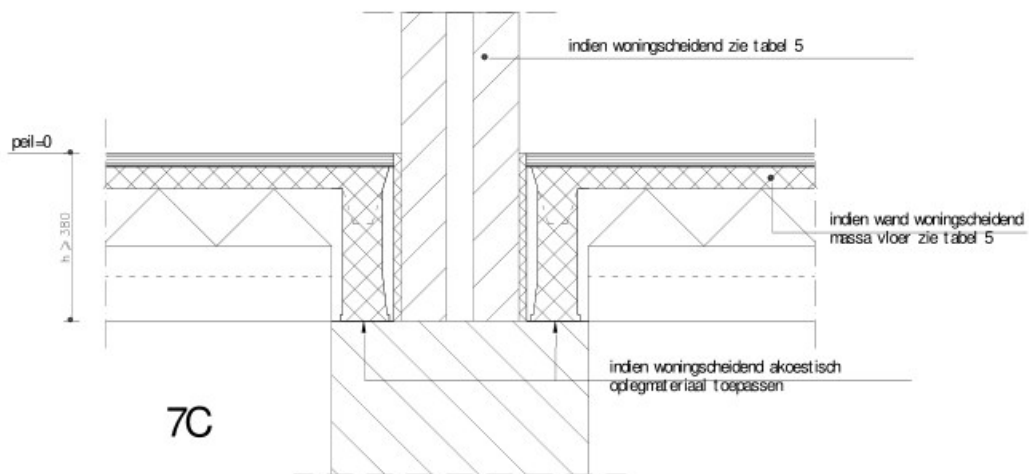
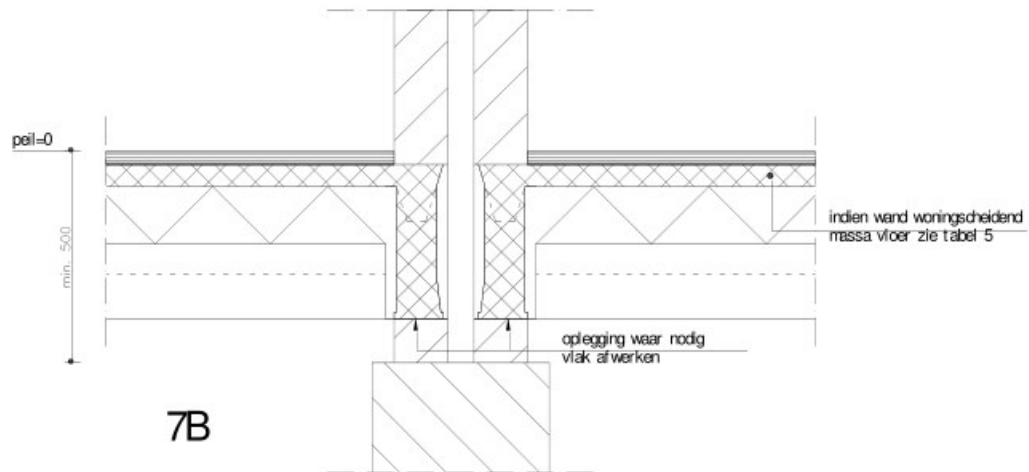
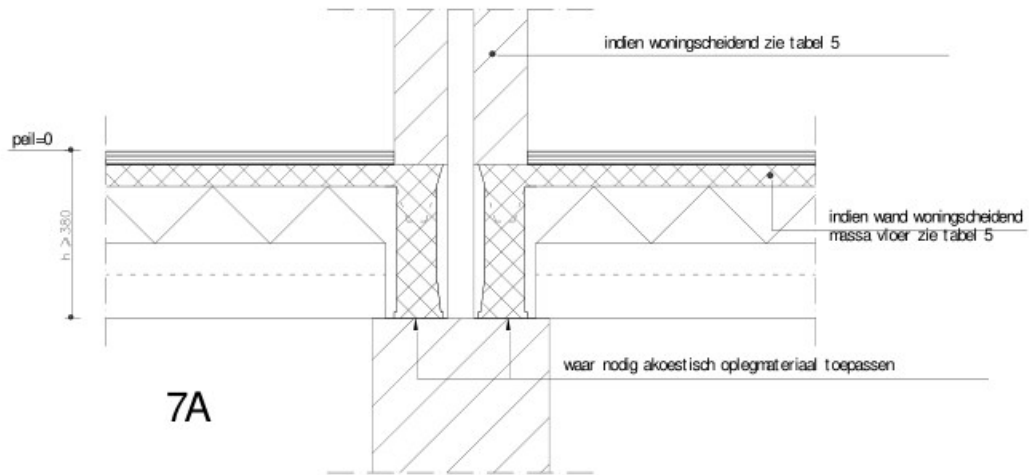

Voor specificaties geluidwering zie tabel 5.

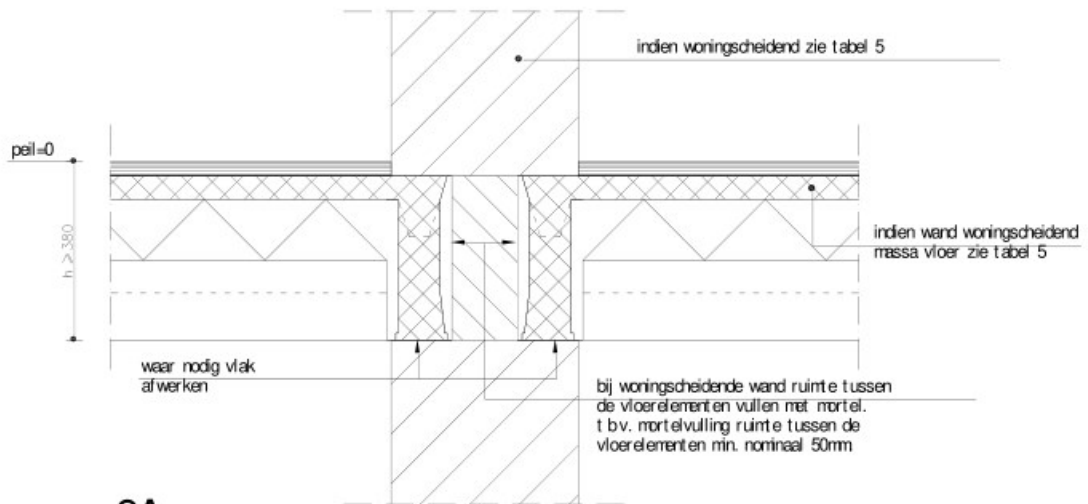

8A

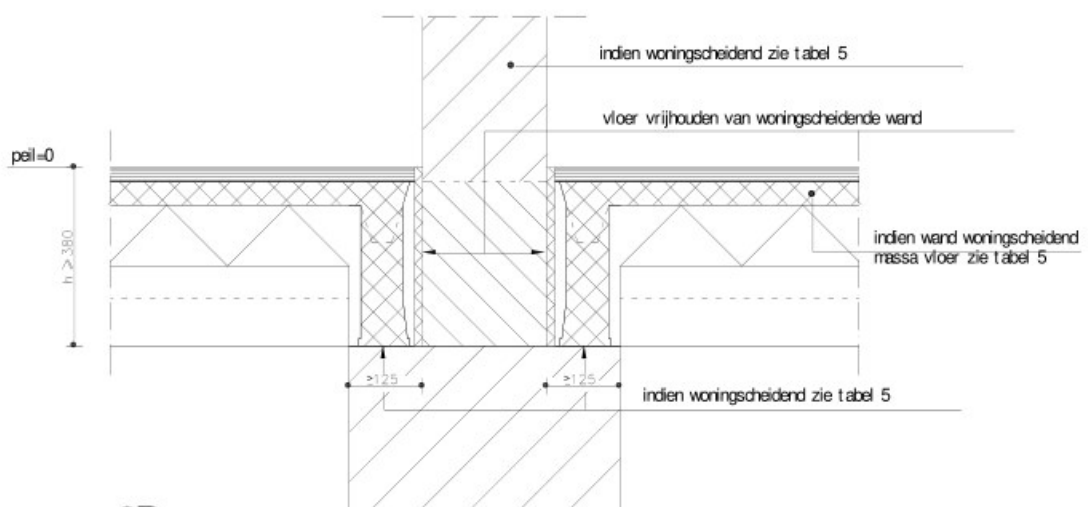

8B

Voor specificaties geluidwering zie tabel 5.

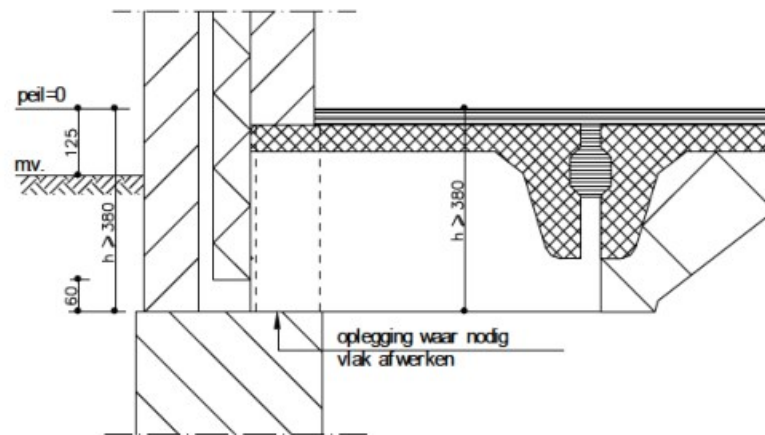

9 (paselement)

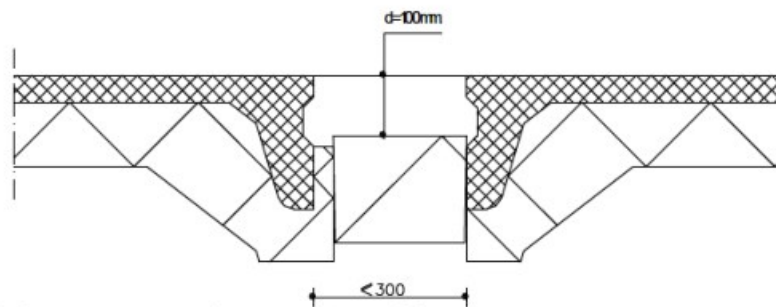

10 (ongewapende passtrook)

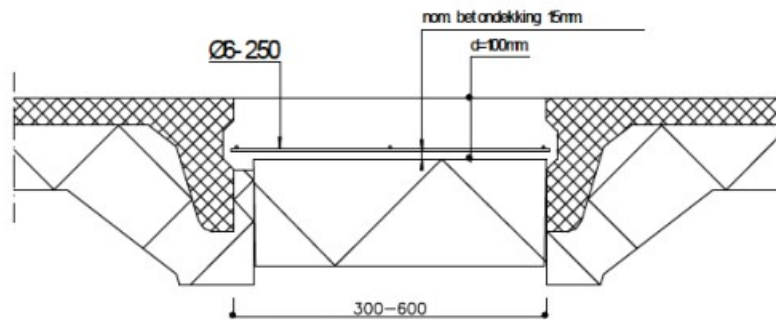

10 (gewapende passtrook)

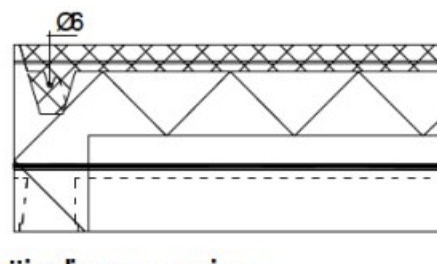

Beëindig wapening

Voorgespannen ribbenvloer

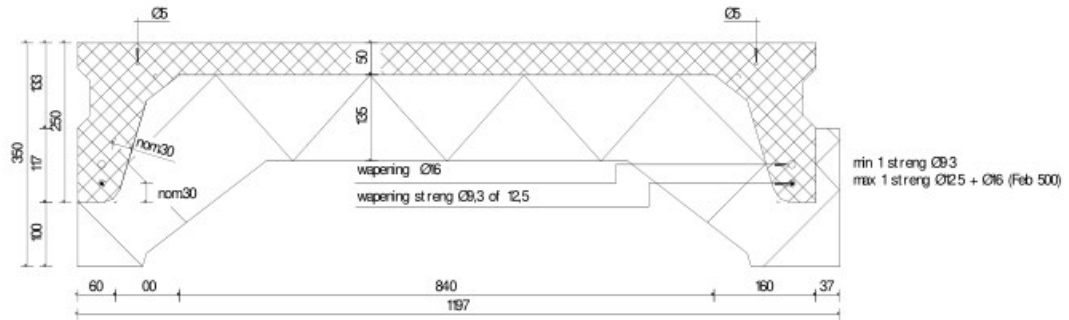

Type R350/12/30

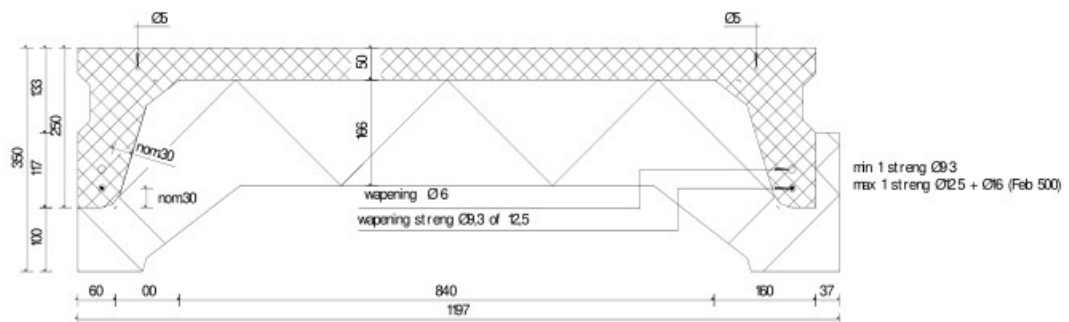

Type R350/12/3.5

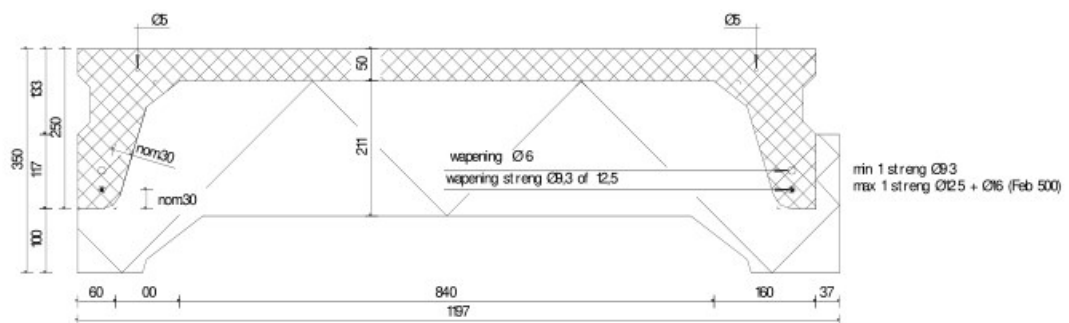

Type R350/12/4.0

Voorgespannen ribbenvloer

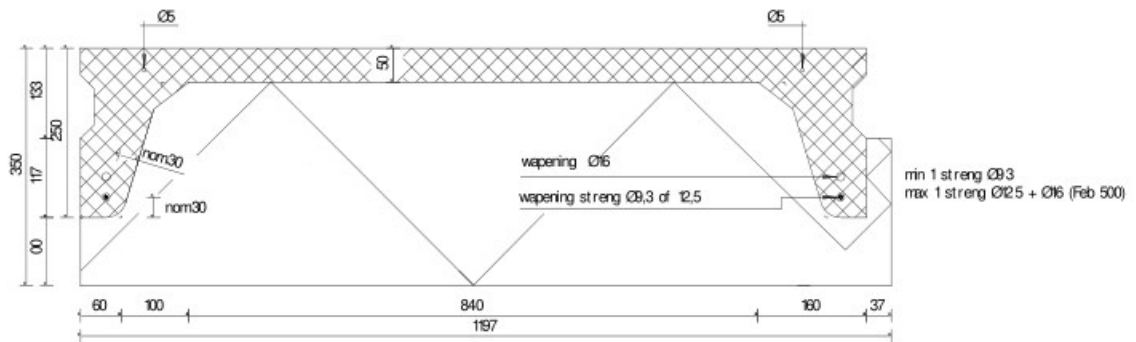

Type R350/ 1.2/ 5.2 resp R350/ 1.2/ 6.6*
* betreft uitvoering in grjs EPS

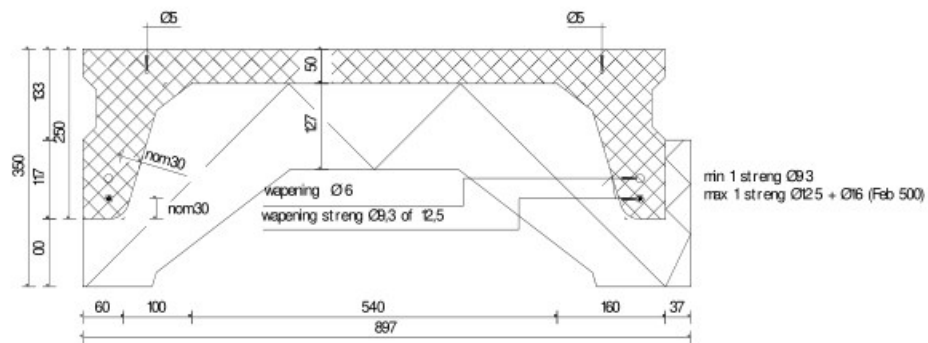

Type R350/ 0.9/ 3.0

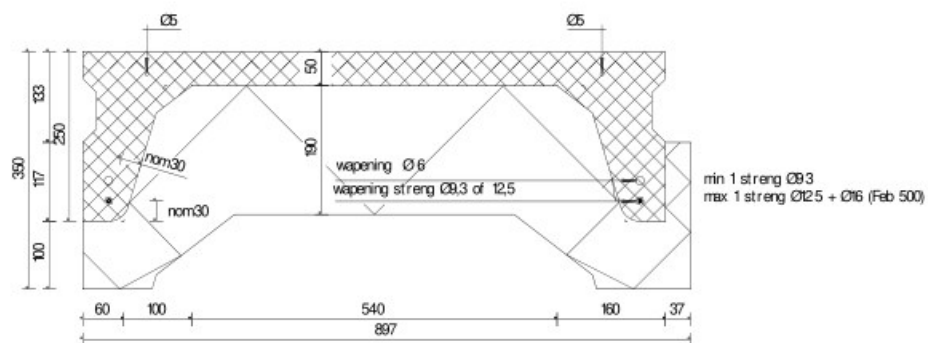

Type R350/ 0.9/ 3.5

Voorgespannen ribbenvloer

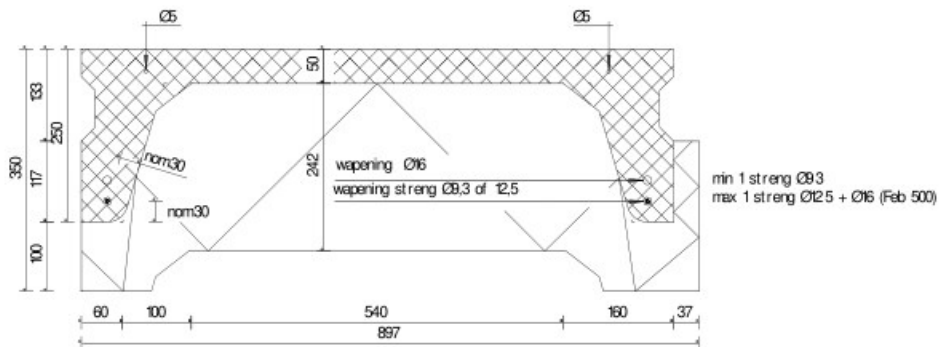

Type R350/ 0.9/ 4.0

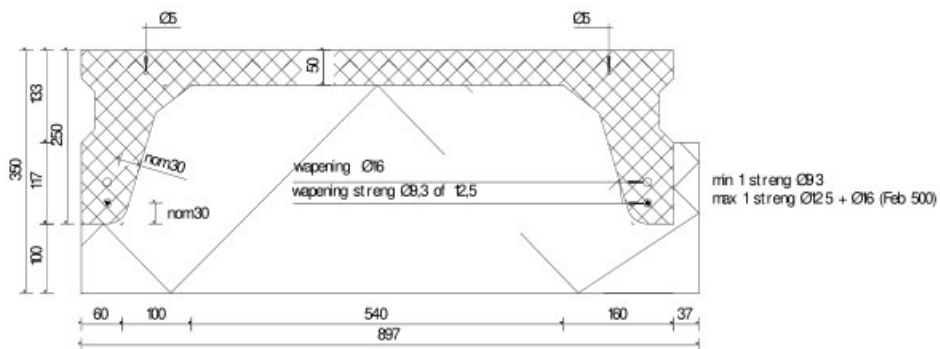

Type R350/ 0.9/ 4.7 resp R350/ 0.9/ 6.0*
* betreft uitvoering in gr js EPS

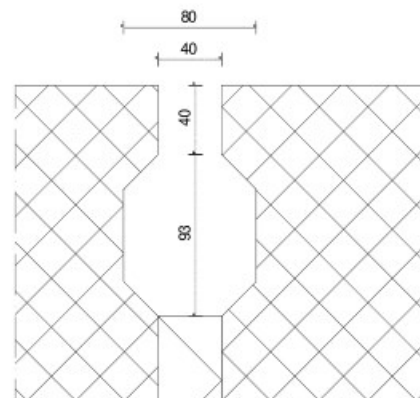

Voegdet ail

Voorgespannen ribbenvloer

